

STIHL

STIHL FS 55

Használati utasítás



Tartalomjegyzék

Ehhez a használati utasításhoz	2	Javítási tanácsok	38
Biztonsági előírások és munkatechnika	2	Eltávolítása	39
A vágószerszám, a védő, a fogantyú és a hordheveder engedélyezett kombinációi	12	EK Megfelelőségi nyilatkozat	39
Kettős kézfogantyú felszerelése	13		
A körfogantyú felszerelése	14		
Hordfülecs felszerelése	16		
A védőberendezések felszerelése	16		
A vágószerszám felszerelése	17		
Üzemanyag	20		
Üzemanyag betöltése	21		
Hordheveder felhelyezése	21		
Berendezés kiegyensúlyozása	22		
Motor beindítása / leállítása	23		
A berendezés szállítása	26		
Üzemeltetési tanácsok	27		
Levegőszűrő tisztítása	27		
A gázosztó beállítása	28		
Gyújtógyertya	29		
Motor működése	30		
A berendezés tárolása	30		
Fém-vágószerszámok élezése	30		
A nyírófej karbantartása	31		
Ellenőrzés és karbantartás a szakkereskedésben	32		
Karbantartási és ápolási tanácsok	33		
Az elkopás csökkentése és a károsodások elkerülése	35		
Fontos alkotórészek	36		
Műszaki adatok	37		

Tisztelt Vevő!

Köszönjük, hogy a STIHL minőségi termékét választotta.

Ez a termék modern gyártási technikával és széleskörű minőségbiztosítási intézkedések mentén készült. Cégünk mindent megtesz azért, hogy Ön ezzel a berendezéssel elégedett legyen és azzal probléma nélkül dolgozhasson.

Ha a berendezéssel kapcsolatban kérdései lennének, kérjük, forduljon a kereskedőjéhez, vagy közvetlenül cégünk képviselőjéhez.

Tisztelettel,



Dr. Nikolas Stihl

STIHL

FS 55, FS 55 C, FS 55 R, FS 55 RC

Ez a használati utasítás szerzői jogvédelem alatt áll. Minden jog fenntartva, különös tekintettel a sokszorosításra, a fordításra és az elektronikus rendszerekben történő feldolgozásra.

Ehhez a használati utasításhoz

Képi szimbólumok

A berendezésen található képi szimbólumok jelentését ebben a használati utasításban részletesen ismertettük.

A berendezéstől és a felszereltségtől függően a berendezésen a következő képi szimbólumokat helyezhetik el.



Üzemanyagtartály;
benzinből és motorolajból
álló üzemanyag-keverék

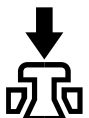

A dekompresszorszelep
működtetése



Kézi üzemanyagpumpa

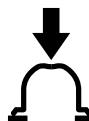

A kézi üzemanyagpumpa
működtetése

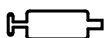

Tubusos zsír



A beszívott levegő
vezetése: Nyári
működtetés



A beszívott levegő
vezetése: Téli
működtetés



Fogantyúfűtés

A szövegrészek jelölése



FIGYELMEZTETÉS

Figyelmeztetés baleset- és személyi sérülés, valamint jelentős anyagi károk veszélyére.



TUDNIVALÓ

Figyelmeztetés a berendezés vagy az alkotórészek sérülésének veszélyére.

Műszaki továbbfejlesztés

A STIHL cég valamennyi gépének és munkaeszközének állandó továbbfejlesztésén fáradozik; ezért a gép formájára, műszaki paramétereire és felszerelésére vonatkozóan a változtatás jogát fenntartjuk.

Ezért az ebben a használati utasításban közöltek alapján, és az ábrák szerint támasztott követeléseknek eleget tenni nem tudunk.

Biztonsági előírások és munkatechnika



Az ezzel a motoros berendezéssel történő munkavégzéskor különleges óvintézkedéseket kell foganatosítani, mivel a munkavégzéskor a vágószerszám nagy fordulatszámmal forog.



Az első üzembe helyezés előtt figyelmesen át kell olvasni a teljes használati utasítást és biztonságos helyen kell őrizni azt a későbbi használathoz. A használati utasítás figyelmen kívül hagyása életveszélyes lehet.

Tartsa be az adott országban érvényes biztonsági előírásokat, pl. a szakmai szervezetek, a társadalombiztosítási pénztárak, a munkavédelmi hatóságok és hasonlóak előírásait.

Aki először dolgozik a motoros berendezéssel: Kérje meg az eladót vagy más szakembert, hogy mutassa be és magyarázza el a berendezés biztonságos használatát – vagy vegyen részt szaktanfolyamon.

Fiatalkorúak nem dolgozhatnak a motoros berendezéssel – kivéve azokat a 16 éven felüli fiatalokat, akik felügyelet melletti betanításon vesznek részt.

A gyermekek, állatok és nézelődők távol tartandók.

Ha a motoros berendezést nem használja, akkor azt úgy kell leállítani, hogy senkit se veszélyeztessen. Úgy tárolja a motoros berendezést, hogy illetéktelenek ne férjenek hozzá.

A felhasználó tartozik felelősséggel a más személyeket vagy azok tulajdonát érintő balesetekért és veszélyekért.

A motoros berendezést csakis olyan személyeknek adja oda vagy adja kölcsön, akik ezt a kivételt és annak kezelését jól ismerik – minden esetben adja át vele együtt a használati utasítást is.

A hangot kibocsátó motoros berendezések használatának időtartamát országos és helyi előírások korlátozhatják.

Aki a motoros berendezéssel dolgozik, legyen kipihent, egészséges és legyen jó fizikai állapotban.

Aki egészségügyi okok miatt nem végezhet nehéz fizikai munkát, az kérdezze meg kezelőorvosát, hogy dolgozhat-e a motoros berendezéssel.

Csak a szívritmus-szabályozóval rendelkezőknek szóló tanácsok: A gép gyújtóberendezése nagyon gyenge elektromágneses erőteret gerjeszt. Ennek hatása bizonyos típusú szívritmus-szabályozók esetén nem zárható ki teljesen. Az egészségügyi kockázatok elkerülése érdekében a STIHL javasolja, hogy érdeklődjön kezelőorvosánál és a szívritmus-szabályozó gyártójánál.

Alkohol fogyasztása után, ill. a reakcióképességet csökkentő gyógyszerek vagy drogok hatása alatt tilos a motoros berendezéssel dolgozni.

A motoros berendezést – a hozzávaló vágószerszámoktól függően – csakis fűnyírásra, valamint vad növényzet, bokor, bozót, sövény, kisebb fák vagy hasonlóknak vágására használja.

Más célra tilos használni a motoros berendezést – **Balesetveszély!**

Csakis olyan vágószerszámokat vagy tartozékokat alkalmazzon, amelyek használatát a STIHL ehhez a motoros berendezéshez engedélyezte, vagy amelyek műszaki szempontból egyenértékűek. Az ezzel kapcsolatos kérdéseikkel forduljanak a márkaszervizhez. Csak nagyon jó minőségű szerszámokat és tartozékokat használjon. Ellenkező esetben balesetek adódhatnak, vagy a motoros berendezésben károk keletkezhetnek.

A STIHL eredeti STIHL szerszámok és tartozékok használatát ajánlja. Azok tulajdonságaik szempontjából optimálisan a termékhez és a felhasználó követelményeihez megfelelően lettek kialakítva.

A berendezésen ne végezzen semmiféle változtatást – azzal a biztonságot veszélyeztetheti. Azokért a személyi sérülésekért és anyagi károkért, amelyek a nem engedélyezett adapterek használata miatt következnek be, a STIHL semminemű felelősséget nem vállal.

A berendezés tisztításához ne használjon magasnyomású tisztítóberendezést. Az erős vízszugár megrongálhatja a berendezés alkatrészeit.

A motoros berendezés védőeleme nem védi a berendezés kezelőjét minden, a vágószerszám által felvert idegen

tárggyal (kő, üveg, drót stb.) szemben. Ezek a tárgyak könnyen visszapatannak, a berendezés kezelőjének sérülést okozva.

Ruházat és felszerelés

Viseljen az előírásnak megfelelő ruházatot és felszerelést.



A ruházat legyen a célnak megfelelő, és ne akadályozza a mozgásban. Testhez simuló ruházat – egybeszabott overall, nem munkaköpeny



Ne viseljen olyan ruházatot, amely beakadhat fába, bozótba vagy a gép mozgó alkatrészeibe. Sál, nyakkendő és ékszer viselete is tilos. A hosszú hajat úgy kell összekötni és rögzíteni, hogy az ne kerülhessen a váll fölé.



Viseljen érdes, csúszásgátló talpú és fém orrbetétes védőcsizmát.

Csakis nyírófejek használata esetén engedélyezett védőcsizma helyett érdes, csúszásgátló talpú erős cipő viselete.

FIGYELMEZTETÉS



A megsérülések veszélyének csökkentése érdekében az EN 166 szabvány szerinti, szorosan az archoz simuló védőszemüveget kell viselni. Ügyeljen a védőszemüveg szabályos illeszkedésére.

Viseljen arcvédőt és ügyeljen annak szabályos illeszkedésére. Az arcvédő nem elegendő a szem védelmére.

Viseljen "személyi" hallásvédőt – pl. hallásvédő tokot.

Viseljen védősisakot ritkításnál, valamint akkor is, ha magas bozótban dolgozik, vagy ha tárgyak eshetnek a fejére.



Ellenálló anyagú (pl. bőr), erős munkakesztyűt kell viselni.

A STIHL a személyi védőfelszerelések széles skáláját kínálja.

A motoros berendezés szállítása

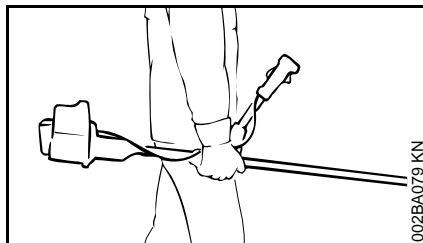
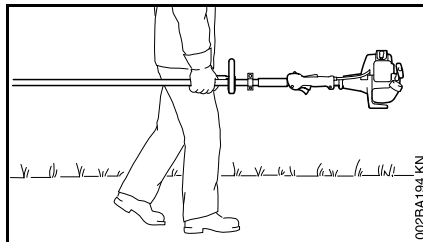

Mindig állítsa le a motort.

A motoros berendezést a hevederen lógva, vagy a szárnál fogva kiegyensúlyozva vigye.

A fém vágószerszámot szállítási védőelemmel kell biztosítani a megérintés ellen rövid távolságokra történő szállítás esetén is - lásd még az "A berendezés szállítása" című fejezetet.



A gép forró részeit és a hajtóművet tilos megérinteni – **Égési sérülés veszélye!**

Járműveken: Ügyeljen arra, hogy a berendezés ne dőljön el, ne sérülhessen meg és az üzemanyag ne folyhasson ki belőle.

Tankolás



A benzin rendkívül gyúlékony – A nyílt lángtól tartson megfelelő távolságot – az üzemanyagot ne csepegtesse el – dohányozni tilos.

Tankolás előtt állítsa le a motort.

Addig ne tankoljon, amíg a motor forró – az üzemanyag kifolyhat – **Tűzveszély!**

A tanksapkát óvatosan nyissa ki, hogy a fennálló túlnyomás lassan csökkenjen és az üzemanyag ne freccsenjen ki.

A tankolás csakis jól szellőzött helyen történjen. Az üzemanyag kilocsanása esetén a motoros berendezést azonnal tisztítsa meg – a ruházatra ne kerüljön üzemanyag; máskülönben azonnal öltözzön át.



A feltankolás után a tanksapkát a lehető leghamarabban húzza meg.

Ezáltal csökken annak veszélye, hogy a tanksapka a motor rezgése miatt kinyílik és az üzemanyag kifolyik.

Ügyeljen a tömítetlenségekre – ha az üzemanyag szivárog, akkor a motort beindítani tilos – **Életveszély égési sérülések miatt!**

Beindítás előtt

Ellenőrizze a motoros berendezés üzembiztos állapotát – ehhez a használati utasítás megfelelő fejezeteit vegye figyelembe:

- Vizsgálja meg az üzemanyagrendszert a tömítettség szempontjából, különös tekintettel az olyan látható alkatrészekre, mint pl. a tanksapka, a tömlőkötések és a kézi üzemanyagpumpa (csak kézi üzemanyagpumpával rendelkező motoros berendezéseknél). Tömítetlenségek vagy sérülés esetén a motort nem szabad beindítani – **Tűzveszély!** Az üzembe helyezést megelőzően a berendezést márkaszervizben meg kell javíttatni
- A vágószerszám, a védő, a fogantyú és a heveder engedélyezett kombinációját alkalmazza; valamennyi alkatrész az előírásoknak megfelelően legyen felszerelve.
- A kombitolóka / a stopkapcsoló legyen könnyen a **STOP** ill. **0** állásba állítható.
- A gázemelőzár (ha van) és a gázemelő legyen könnyen mozgatható – a gázemelő önmagától ugorjon vissza az üresjárat állásba.
- Ellenőrizze a gyújtásvezeték-dugasz szilárd rögzülését – laza dugasz esetén szikrák keletkezhetnek, amelyek a kifolyó üzemanyag-levegő keveréket lángra lobbantathatják – **Tűzveszély!**

- Vágószerszám vagy adapterszerszám: legyen megfelelően felszerelve, szorosan illeszkedjen és legyen kifogástalan állapotban.
- Ellenőrizze a védőfelszereléseket (pl. a vágószerszámhoz való védőelemet, a futótányért) a sérülések, ill. a kopás szempontjából. A sérült alkatrészeket cserélje ki. A készüléket ne üzemeltesse sérült védővel vagy elkopott futótányérral (ha a felirat és a nyilak már nem felismerhetők)
- Ne végezzen semmiféle változtatást a kezelőelemeken vagy a biztonsági berendezéseken.
- A fogantyúk legyenek tiszták és szárazak, olaj- és szennyeződésmentesek – ez fontos a motoros berendezés biztonságos vezetéséhez
- A hevedert és a fogantyú(ka)t a testméretnek megfelelően állítsa be. Ezzel kapcsolatban lásd az "A heveder felvétele" – "A berendezés kiegyensúlyozása" című fejezeteket.

A motoros berendezést kizárólag üzembiztos állapotban szabad működtetni – **Balesetveszély!**

A hevederek használatakor adódó vészhelyzet esetére: Gyakorolja be a berendezés gyors levételét. Gyakorlás közben a berendezést ne ejtse a földre, nehogy a gép megrongálódjon.

Motor indítása

Legalább 3 m távolságban a tankolás helyszínétől – nem zárt helyiségben.

Ezt a műveletet csak vízszintes talajon végezze; ügyeljen a stabil és biztonságos helyzetre; a motoros berendezést biztosan fogja – a vágószerszám semmilyen tárgyhoz, még a földhöz sem érhet hozzá, mert a beindításkor az szintén foroghat.

A motoros berendezést csakis egy személy kezelheti – senki mást ne engedjen a gép 15 m körzetébe – még a beindításkor sem – az elpattanó tárgyak miatt – **Sérülésveszély!**



Ne érjen a vágószerszámhoz – **Sérülésveszély!**



A motort ne indítsa be "kézben tartva" – a beindítást a használati utasítás szerint végezze. A vágószerszám a gázemelő elengedése után még rövid ideig tovább forog – **Utánfutási hatás!**

Ellenőrizze a motor üresjárat fordulatát: A vágószerszám üresjáratban – elengedett gázemelővel – nyugalmi helyzetben legyen.

A gyúlékony anyagokat (pl. a faforgácsot, a fakérget, a száraz fűvet, az üzemanyagot) tartsa távol a forró kipufogóáramlattól és a kipufogó forró felületétől – **Tűzveszély!**

A berendezés tartása és vezetése

A motoros berendezést két kézzel, a fogantyúnál fogva erősen tartsa.

Mindig ügyeljen arra, hogy stabilan és biztonságosan álljon.

Kétkaros kiviteleknél

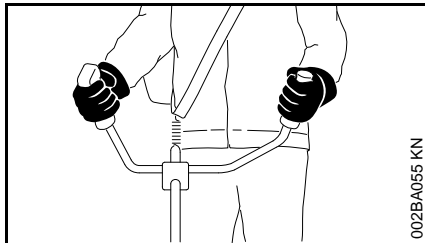

Jobb keze a kezelő fogantyún, bal keze pedig a fogatúcsó fogantyúján legyen.

Körfogantyús kiviteleknél

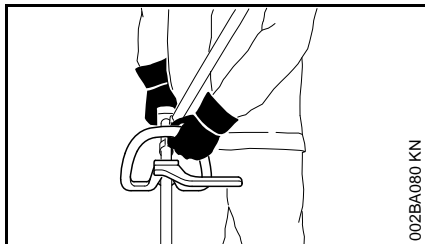

A körfogantyús és a kengyeles körfogantyús (előtolási korlátozóval) kiviteleknél a bal keze a körfogantyún, jobb keze pedig a kezelő fogantyún legyen – akkor is, ha balkezes.

Munkavégzés közben

Mindig ügyeljen arra, hogy stabilan és biztonságosan álljon.

Ha veszély fenyeget, ill. vészhelyzetben azonnal állítsa le a motort – a kombitolókat / a stopkapcsolót állítsa **STOP**, ill. **0** állásba.

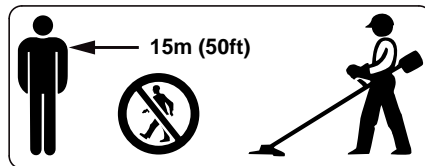

A használat helyszíne körüli széles területen a szanaszét repülő tárgyak balesetveszélyt okozhatnak, ezért 15 m sugarú körön belül további személyek nem tartózkodhatnak. Ezt a távolságot más tárgytól (járművek, ablaküveg) is be kell tartani – **Anyagi kár veszélye!** A veszélyeztetés nem kizárható 15 m-nél nagyobb távolság esetén sem.

Ügyeljen a motor kifogástalan üresjárat fordulatszámára, hogy a vágószerszám a gázemelő elengedése után már ne fogjon.

Rendszeresen ellenőrizni, illetve korrigálni kell az üresjárat beállítását. Szakszervizben javíttassa meg a vágószerszámot, ha az üresjáratban mégis fogogna. A STIHL a STIHL márkaszervizt ajánlja.

Legyen óvatos jejes talajon, nedvesség, hó esetén, lejtőn, egyenetlen felületen stb. – **Csúszásveszély!**

Ügyeljen az akadályokra: Fatörzsekre, gyökerekre – **Botlásveszély!**

Csakis a földön állva dolgozzon; sose dolgozzon ingatag helyről, létrán vagy emelő munkaállványon.

Ha hallásvédőt visel, akkor még nagyobb figyelem és körültekintés szükséges – mivel a veszélyt jelző zajok (többek között kiáltások, jelzőhangok és hasonlóak) kevésbé észlelhetőek.

Idejében tartson munkaszünetet a fáradtság és a kimerültség elkerülése érdekében – **Balesetveszély!**

Nyugodtan és megfontoltan dolgozzon – csak jó fény- és látási viszonyok mellett. Körültekintően dolgozzon, ne veszélyeztessen másokat.



Amikor a motor jár, a motoros berendezés mérgező kipufogógázokat bocsát ki. Ezek a gázok esetleg szagtalanok és láthatatlanok, és el nem égett szénhidrogénvegyületeket, ill. benzolt tartalmazhatnak. A motoros berendezéssel tilos zárt vagy rosszul szellőzött helyiségben dolgozni – ez még a katalizátoros berendezésekkel is tilos.

Ha árokban, gödörben, vagy szűk helyen dolgozik, akkor mindig ügyeljen a megfelelő légcserére – **Életveszély mérgezés miatt!**

Roszsullét, fejfájás, látási zavarok (pl. egyre kisebbedő látótér), hallási zavarok, szédülés, csökkenő koncentrációs képesség esetén azonnal hagyja abba a munkát - ezeket a tüneteket többek között a magas kipufogógáz-koncentráció is okozhatja - **Balesetveszély!**

A motoros berendezést ne túl zajosan és lehetőleg kevés kipufogógázt termelve működtesse – a motort feleslegesen ne járassa, gázadagolás csak munkavégzés közben legyen.

Dohányozni tilos a berendezés használatakor és a motoros berendezés közvetlen közelében – **Tűzveszély!** Az üzemanyagrendszerből elillanó benzingőz rendkívül tűzveszélyes.

A munka közben keletkező por, gőz és füst az egészségre ártalmas lehet. Erős por- és füstképződés esetén viseljen légzésvédőt.

Ha a motoros berendezés nem rendeltetésszerű igénybe vételnek volt kitéve (pl. erőszakos hatások, ütés vagy esés miatt), akkor a további használat előtt feltétlenül ellenőrizze, hogy a berendezés üzembiztos állapotban van-e – lásd még a „Beindítás előtt” című részt is.

Mindenek előtt az üzemanyagrendszer szigetelését és a biztonsági berendezések megfelelő működését ellenőrizze. Azokat a motoros berendezéseket, amelyek működése már nem üzembiztos, azokat semmiképp sem szabad tovább használni. Kétség esetén forduljon a márkaszervizhez.

Indítógáz állásban a munkavégzés tilos – a motor fordulatszáma a gázemelőtől ilyen beállításakor nem szabályozható.



Sose dolgozzon a berendezéshez és a vágószerszámhoz tartozó védő nélkül – az elpattanó tárgyak miatt – **Sérülésveszély!**



Ellenőrizze a terepet: A kemény tárgyak – kövek, fém tárgyak és hasonlók könnyen elpattanhatnak – 15 m-nél nagyobb távolságra is –



Sérülésveszély! – és a vágószerszámok, továbbá más tárgyak (pl. parkoló járművek, ablaküveg) sérülését okozhatják (anyagi kár).

Átláthatatlan, sűrűn benőtt területeken különös elővigyázatossággal dolgozzon.

Ha magasra nőtt bozótban, bokrok és sövények alatt kaszál: Tartson be legalább 15 cm munkamagasságot a vágószerszámmal – így az állatok nincsenek veszélyben.

Mielőtt magára hagyná a berendezést – állítsa le a motort.

Rendszeresen, rövid időközönként és az érzékelhető elváltozás esetén azonnal ellenőrizze a vágószerszámot:

- kapcsolja ki a motort, a berendezést fogja biztosan, majd várja meg, míg a vágószerszám leáll.
- Végezze el az állapot és a szoros illeszkedés ellenőrzését, ügyeljen a repedésekre is.

- Figyelje meg az élek állapotát.
- A sérült, tompa vágószerszámot azonnal cserélje ki, még csekély mértékű hajszálrepedések esetén is.

A vágószerszám befogási helyét rendszeresen tisztítsa meg a fűtől és a gáztól – a vágószerszám vagy a védőelem környékéről távolítsa el az eltömődés okát.

A vágószerszám cseréjéhez állítsa le a motort – **Sérülésveszély!**



A hajtómű az üzemeltetés közben felforrósodik. A hajtóművet tilos megérinteni – **Égési sérülés veszélye!**

Nyírófejek használata

A vágószerszám-védőt a használati utasításban ismertetett adapterekkel egészítse ki.

Csakis az előírásoknak megfelelően felszerelt késsel ellátott védőelemet alkalmazzon; ezáltal a vágószinór a megfelelő hosszúságú lesz.

A kézzel utánállítható nyírófejek esetén a damil utánállításához feltétlenül állítsa le a motort – **Sérülésveszély!**

A helytelenül, túl hosszú damillal működtetett berendezés csökkenti a motor fordulatszámát munka közben. Ez a kuplung állandó csúszása miatt túlmelegedéshez vezet és a fontos működési egységek (pl. a kuplung, a gépház műanyagból készült

alkotórészei) sérülését okozhatja – pl. az üresjáratban együtt forgó vágószerszám miatt – **Sérülésveszély!**

Fém vágószerszámok használata

A STIHL az eredeti STIHL fém vágószerszámok használatát ajánlja. Ezek az alkatrészek a berendezéshez kiválóan alkalmasak, és a felhasználó igényeihez vannak szabva.

A fém vágószerszámok nagyon gyorsan forognak. Eközben olyan erőhatások keletkeznek, amelyek a berendezésre, magára a szerszámra és a vágott anyagra egyaránt hatással vannak.

A fém vágószerszámokat rendszeresen élezze az előírásoknak megfelelően.

A rendszertelenül élezett fém vágószerszámok miatt kiegyensúlyozatlanság jön létre, amely a gépet rendkívüli módon megterhelheti – **Törésveszély!**

A tompa vagy a nem szakszerűen élezett vágóélek a vágószerszámot jobban megterhelhetik – a kiszakított vagy kitört alkatrészek miatt **Sérülésveszély!**

Minden esetben, amikor a fém vágószerszám kemény tárgyhoz (pl. kövek, szikladarabok, fém tárgyak) ér, ellenőrizze a berendezést (pl. abból a szempontból, hogy vannak-e rajta beszakadások és deformációk). A sorját vagy a másféle, szemmel látható felgyülemlett anyagot távolítsa el, mivel ez a lerakódás a további működéskor bármikor leválhat és eldobódhat – **Sérülésveszély!**

Ha egy forgó fém vágószerszám kőnek vagy más kemény tárgynak ütődik, akkor szikra képződhet, miáltal meghatározott körülmények között a gyúlékony anyagok tüzet foghatnak. A száraz növényzet és a bozót is nagyon gyúlékony, különösen a forró, száraz időjárási viszonyok mellett. Ha tűzveszély áll fenn, akkor fém vágószerszámokat nem szabad gyúlékony anyagok, száraz növényzet vagy bozót közelében használni. Az illetékes erdészeti hatóságoknál feltétlenül meg kell érdeklődni, hogy van-e tűzveszély.

A sérült vagy behasadozott vágószerszámokat már ne használja tovább és azokat ne javítsa meg – például forrasztással vagy kiigazítással – alakváltozás (kiegyensúlyozatlanság).

Részecskék vagy letört darabok válhatnak le és nagy sebességgel nekicsapódhatnak a kezelőnek vagy kívülálló személyeknek – **a legsúlyosabb sérülések következhetnek be!**

Fém vágószerszám használatakor fellépő említett veszélyek csökkentése érdekében az alkalmazott fém vágószerszám átmérője semmi esetre sem lehet túl nagy. A fém vágószerszám ne legyen túl nehéz sem. A fém vágószerszám megfelelő minőségű anyagból készüljön, és a kialakítása (alakja, vastagsága) is legyen megfelelő.

A nem a STIHL által gyártott fém vágószerszámok ne legyenek nehezebbek, se vastagabbak, más formájúak, és az átmérőjük se legyen

nagyobb, mint az ehhez a motoros berendezéshez engedélyezett STIHL fém vágószerszámé – **Sérülésveszély!**

Rezgések

A berendezés huzamos használata esetén a rezgésektől vérkeringési zavarok jelentkezhetnek a kezekben ("fehérujj betegség").

Ezzel kapcsolatban általános érvényű használati időtartam nem adható meg, mivel az több tényezőtől függ.

A berendezés hosszabb időn keresztül használható, ha:

- a kezek védettek (meleg kesztyűvel)
- munkaszüneteket iktatnak be

A berendezés csak rövidebb ideig használható, ha:

- a berendezés kezelőjének különleges egyéni hajlam miatt rossz a vérkeringése (ismertetőjele: gyakran hideg ujjak, bizsergés)
- alacsony a külső hőmérséklet
- erősen szorítja a berendezést (az erős szorítás akadályozza a vérkeringést)

A berendezés rendszeres, huzamos használata és a felsorolt jelek (pl. ujjbizsergés) ismételt jelentkezése esetén forduljon szakorvoshoz.

Karbantartás és javítások

Rendszeresen tartsa karban a motoros berendezést. Csak a használati utasításban ismertetett karbantartási és

javítási munkálatokat szabad elvégezni. Minden más munkát szakszervizzel végeztessen.

A STIHL javasolja, hogy a karbantartást és a javítást kizárólag STIHL szakszervizben végeztesse. A STIHL szakszervizek dolgozói rendszeres továbbképzésen vesznek részt, és ismerik a műszaki információkat.

Kizárólag nagyon jó minőségű alkatrészeket használjon. Különben balesetek történhetnek, vagy károsodhat a berendezés. Az ezzel kapcsolatos kérdéseikkel forduljanak a szállítóhoz.

A STIHL cég az eredeti STIHL alkatrészek használatát ajánlja. Ezek az alkatrészek a berendezéshez kiválóan alkalmasak, és a felhasználó igényeire vannak szabva.

Javítási, karbantartási és tisztítási munkálatok esetén mindig **állítsa le a motort – Sérülésveszély!** – Kivétel: A gázosító és az üresjárati fordulatszám beállítása.

A motort lehúzott gyújtásvezeték dugasz, vagy kicsavarozott gyújtógyertya esetén csak akkor hozza mozgásba, ha a kombiemelő / a stop kapcsoló **STOP** ill. **0** helyzetben áll – **Tűzveszély** a hengeren kívüli gyújtószikrák miatt.

A motoros berendezésnek sem a karbantartása, sem pedig tárolása ne történjen nyílt láng közelében – **Tűzveszély** az üzemanyag miatt!

A tanksapka szigetelését rendszeresen ellenőrizze.

Csakis kifogástalan állapotú, a STIHL cég által engedélyezett gyújtógyertyát – lásd: "Műszaki adatok" – használjon.

Ellenőrizze a gyújtókábelt (kifogástalan szigetelés, biztos csatlakozás).

Ellenőrizze a kipufogó kifogástalan állapotát.

Ne dolgozzon rossz, vagy leszerelt kipufogóval – **Tűzveszély!** – **Halláskárosodás!**

A forró kipufogót tilos megérinteni – **Égési sérülés veszélye!**

Jelzések a védőkön

A vágószerszámok védőjén egy **nyíl** jelzi a vágószerszámok forgásának irányát.

Az alábbiakban megnevezett jelzések egyes esetekben a védőn kívül találhatóak és a vágószerszám / védő engedélyezett kombinációjára utalnak.



A védőt csakis a kaszafejekkel együtt alkalmazzuk – a fém-vágószerszámok alkalmazása tilos.



A védőt ne használjuk a bozótvégőkésekkel és a körfűrészlapokkal együtt.



A védőt ne használjuk a kaszafejekkel együtt.



A védőt csakis a fűvágólapokkal együtt használjuk.

Heveder

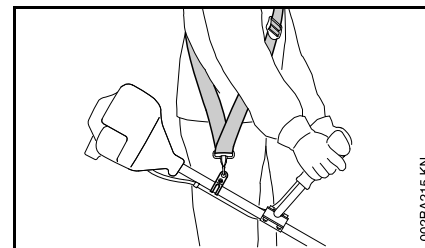

- Használjuk a hordhevedert
- A motoros berendezést járó motorral akasszuk rá a hordhevederre

A **fűvágó lapokat** hevederrel (egyvállas heveder) együtt kell használni!

Nyírófej damillal

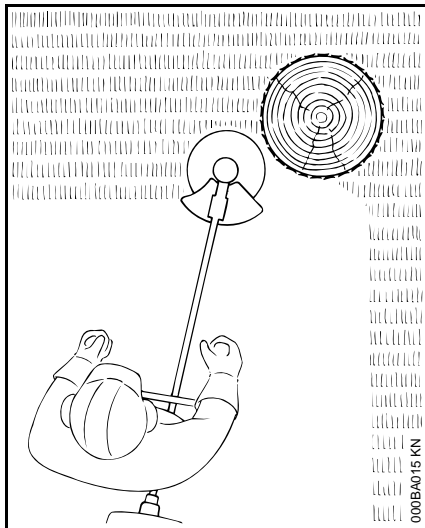

Puha "vágáshoz" – tiszta vágás fák, kerítésoszlopok, stb. körüli szétdarabolt szegélyeknél is – kevésbé sérül a fákéreg.

A nyírófej készletében található egy mellékelt adatlap. A nyírófejre a damilt csak a mellékelt adatlap adatai szerint szabad felszerelni.

! FIGYELMEZTETÉS

A damilt nem szabad fém huzallal vagy drótkötéllal helyettesíteni – **Sérülésveszély!**

Nyírófej műanyag késekkel – STIHL PolyCut

Akadálymentes rétszélek kaszálásához (oszlop, kerítés, fák és hasonló akadályok nincsenek).

Ügyeljen a kopásjelzésekre!

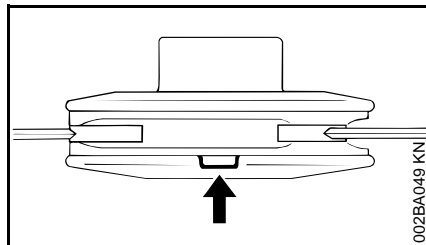

Ha a PolyCut nyírófejen a jelzések egyike lefelé átszakadt (nyíllal jelölve): A nyírófejet ne használja tovább, hanem cserélje ki azt! **Sérülésveszély** a szerszám elpattanó alkotórészei miatt!

Feltétlenül tartsa be a PolyCut nyírófej karbantartására vonatkozó előírásokat!

A PolyCut nyírófejre műanyag kések helyett felszerelhető damil is.

A nyírófej készletében mellékelt adatlapok találhatóak. A nyírófejre a műanyag késeket vagy a damilt csak a mellékelt adatlap adatai szerint szabad felszerelni.

! FIGYELMEZTETÉS

Damil helyett nem szabad fém huzalt vagy drótkötelet használni – **Sérülésveszély!**

Visszacsapódásveszély fém vágószerszámok esetén

! FIGYELMEZTETÉS



Fém vágószerszámok használata esetén visszacsapódás veszélye áll fenn, ha a berendezés kemény akadályba (fatörzs, ág, farönk, kő vagy hasonlóba) ütközik. A berendezés ekkor visszacsapódik – a szerszám forgásának irányával ellentétesen.

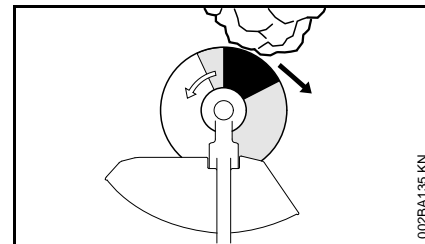

A visszacsapódás veszélye nagyobb, ha a szerszám a **fekete területen** ütközik akadályba.

Fűvágólap

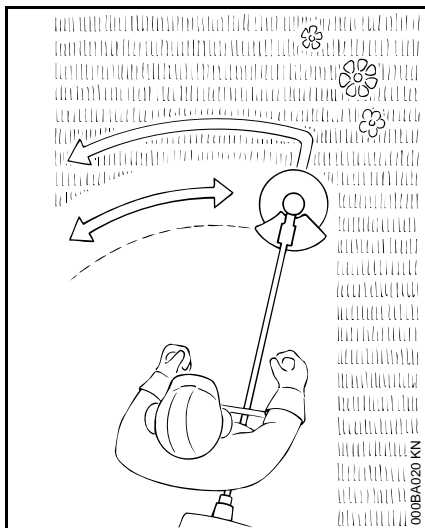

Csakis fű és gyom vágásához – a gépet vezessük úgy, mint egy kaszát.

! FIGYELMEZTETÉS

A nem megfelelő használat esetén a fűvágólap megsérülhet – az elpattanó alkotórészek miatt **sérülésveszély!**

A fűvágólapot az észlelhető eltompulás esetén az előírásoknak megfelelően élezzük.

A vágószerszám, a védő, a fogantyú és a hordheveder engedélyezett kombinációi

Vágószerszám	Védő	Fogantyú	Heveder

Engedélyezett kombinációk

A vágószerszámtól függően válassza ki a táblázatból a megfelelő kombinációt!

FIGYELMEZTETÉS

Biztonsági okokból csak a táblázat azonos sorában lévő vágószerszámokat, védő-, fogantyú-, és

hevederkiviteleteket szabad egymással kombinálni. Egyéb kombinációk nem engedélyezettek - **Balesetveszély!**

Vágószerszámok

Nyírófejek

1. STIHL SuperCut 20-2
2. STIHL AutoCut C 25-2

3. STIHL AutoCut 25-2
4. STIHL AutoCut C 26-2
5. STIHL TrimCut 31-2
6. STIHL DuroCut 20-2
7. STIHL PolyCut 20-3

Fém vágószerszámok

8. Fűvágólap 230-2 (Ø 230 mm)

9. Fűvágólap 230-4
(Ø 230 mm)

10. Fűvágólap 230-8
(Ø 230 mm)

! FIGYELMEZTETÉS

A nem fémből készült fűvágólapok használata nem megengedett.

Védők

11. Védő, nyírófejekhez

12. Védő Fém vágószerszámokhoz

Fogantyúk

13. Körfogantyú

14. Körfogantyú **ezzel:**

15. Kengyel (előtolási korlátozó)

16. Kétkaros fogantyú

Hevederek

17. Használhat egyvállas hevedert

18. Az egyvállas heveder használata kötelező

19. Használhat kettős vállhevedert

Kettős kézfogantyú felszerelése

A fogantyúcső felszerelése

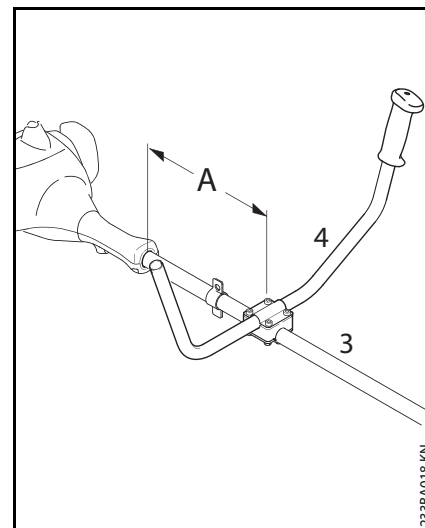
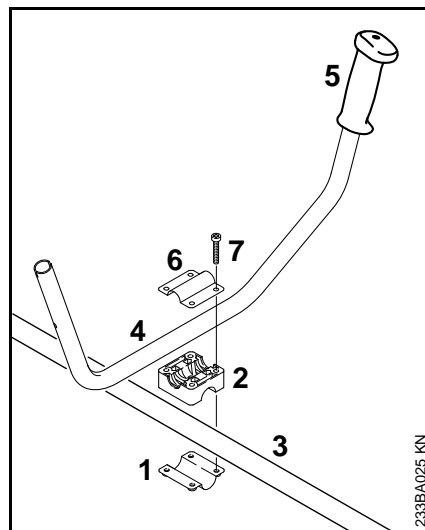

- Rögzítse a fogantyúcsövet (4) a tengelyhez (3) kb. 15 cm (6 in) távolságban (A) a motorház előtt
- Igazítsa ki a fogantyúcsövet és húzza meg a csavarokat

- Tegye a szorítóhéjat (1) és a fogantyútámat (2) a szárra (3)
- Tegye a fogantyúcsövet (4) a fogantyútámba – a gumifogantyúnak (5) ekkor bal oldalt kell lennie (a motortól a gumicső felé nézve)
- Tegye a szorítóhéjat (6) a fogantyú támbra
- Dugja át a csavarokat (7) az alkatrészek furatain, majd ütközésig forgassa be azokat a szorítóhéjba (6)

A kezelő fogantyú felszerelése

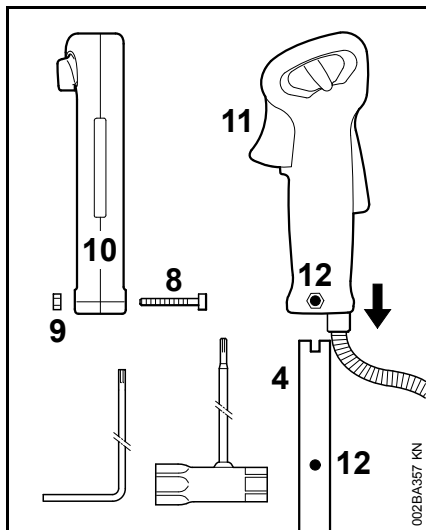

- Csavarja ki a csavart (8) a kombikulccsal vagy a szögcsavarhúzóval – az anyacsavarnak (9) a kezelőfogantyúban (10) kell maradnia
- A kezelőfogantyút a gázemelővel (11) a hajtómű felé mutatva tolja fel a fogantyúcsőre (4), annyira, hogy a furatok (12) fedésbe kerüljenek
- Csavarja be a csavart (8) és húzza meg

A gázbovden rögzítése

TUDNIVALÓ

A gázbovdent nem szabad megtörni vagy szűk sugárban vezetni – a gázemelőt könnyen mozgatható legyen!

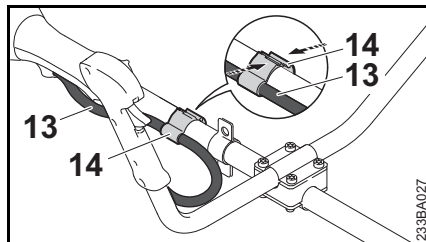

- Fojtószelep kábeltartó (14) és fojtószelep-kábel (13) elhelyezése a tengelyen
- Nyomja össze a fojtószelepkábeltartót (14). A fojtószelep kábeltartója (14) hallhatóan

A körfogantyú felszerelése

A körfogantyú felszerelése a kengyelrel

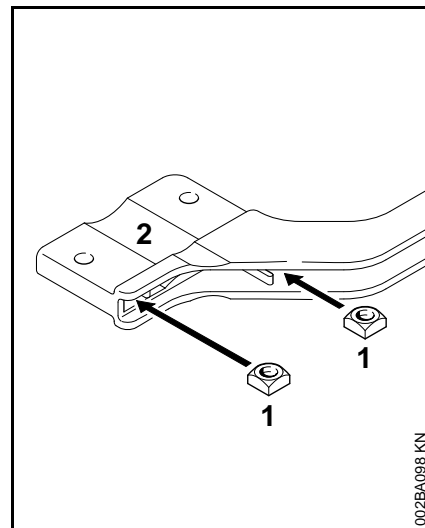

- A négyszögletes anyákat (1) helyezze a kengyelbe (2) – a furatok fedjék egymást.

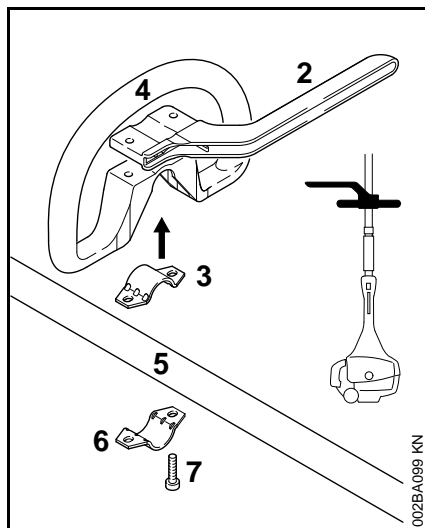

- A bilincset (3) helyezze a körfogantyúba (4) és mindkettőt helyezze fel a szárra (5).
- Helyezze fel a bilincset (6).
- Tegye fel a kengyelt (2) – ügyeljen a megfelelő helyzetre!
- A furatok fedjék egymást.
- A csavarokat (7) helyezze a furatokba – és csavarozza fel ütközésig a kengyelbe.
- Folytassa az "A körfogantyú rögzítése" c. fejezetben ismertetettekkel.

A körfogantyú felszerelése kengyel nélkül

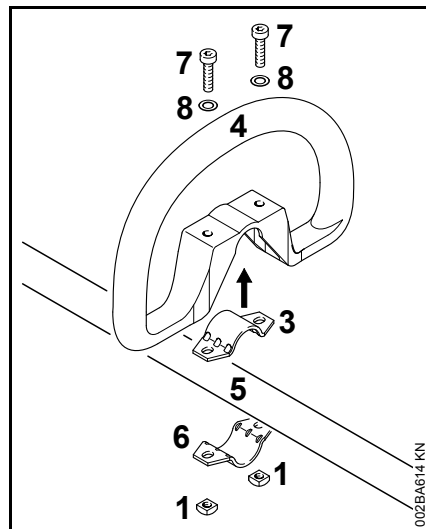

- A bilincset (3) helyezze a körfogantyúba (4) és mindkettőt helyezze fel a szárra (5).
- Helyezze fel a bilincset (6).
- A furatok fedjék egymást.
- Húzza az alátétkarikát (8) a csavarra (7), majd dugja vissza azt a furatba és csavarja fel arra a négyzetletes anyacsavart (1) – amíg az fel nem fekszik.
- Folytassa az "A körfogantyú rögzítése" c. fejezetben ismertetettekkel.

A körfogantyú rögzítése

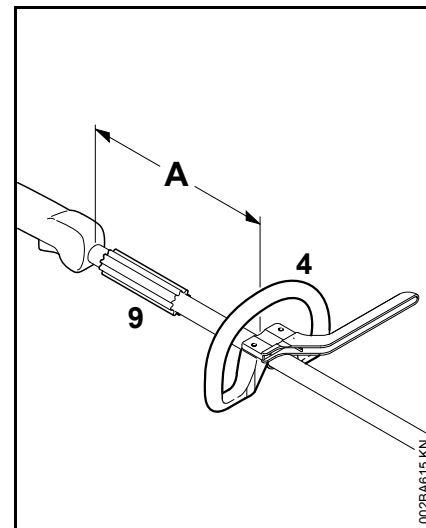

A távolság (A) módosítása révén a körfogantyú a kezelőszemély és az alkalmazási eset szempontjából legkedvezőbb helyzetbe állítható.

Javaslat: A távolság (A) kb. 20 cm (20,32 cm.)

- Tolja a körfogantyút a kívánt pozícióba.
- A körfogantyú (4) kiigazítása
- Húzza meg a csavarokat, annyira, hogy a körfogantyút ne lehessen elforgatni a szár körül - ha a berendezésre nincs kengyel felszerelve. Szükség esetén fogja vissza az anyacsavarokat.

A hüvely (9) meghatározott országokban áll rendelkezésre; annak a körfogantyú és a kezelőfogantyú között kell lennie.

Hordófülecs felszerelése

Fém kivitel

A hordozószer a berendezés készletében található vagy különleges tartozékként kapható.

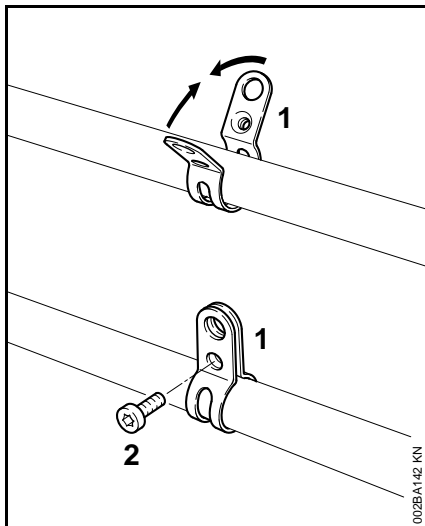

A hordozószer helyzetét illetően lásd a "Fontos alkotórészek" c. fejezetet.

- Tegye a bilincset (1) a szárra úgy, hogy **a csavarmenet bal oldalt legyen** (felhasználói oldal)
- Nyomja össze a bilincs nyelveit és tartsa összenyomva azokat
- Csavarja be az M6x14 csavart (2)
- Igazítsa ki a hordozószeret
- Húzza meg szorosan a csavart

Műanyag kivitel

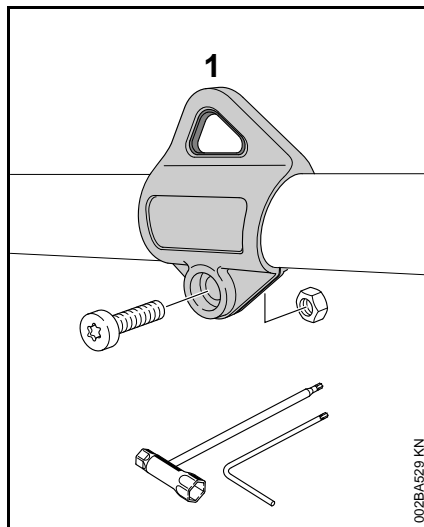

A hordozószer helyzetét illetően lásd a "Fontos alkotórészek" c. fejezetet.

- Helyezze a hordozószeret (1) a szárra és tolja át a száron
- Tegye az M5-ös anyát a hordozószer hatszögletű befogójába
- Csavarja be az M5x14 csavart
- Igazítsa ki a hordozószeret
- Húzza meg szorosan a csavart

A védőberendezések felszerelése

Megfelelő védő használata

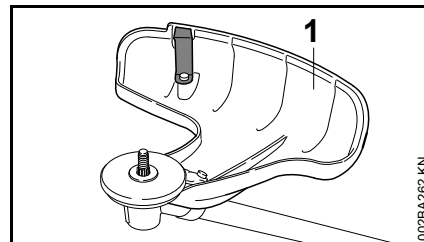

⚠ FIGYELMEZTETÉS

A védőt (1) csak kaszafejhez használja, ezért a kaszafej felszerelése előtt a védőt (1) is fel kell szerelni.

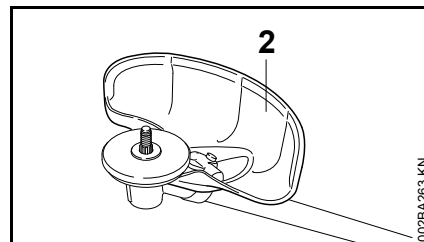

⚠ FIGYELMEZTETÉS

A védőt (2) csak fűvágó lapokhoz használja, ezért a fűvágó lapok felszerelése előtt a védőt (2) is fel kell szerelni.

A védő felszerelése

A védőt (1) és (2) hasonló módon rögzíteni kell a hajtóművön.

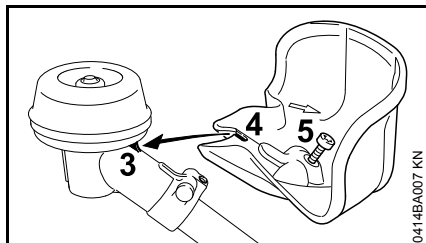

- Tegye fel a védőt a hajtóműre, ekkor a hajtóművön az orr (3) a védőn kialakított kivágásba (4) illeszkedjen be.
- Csavarozza be és húzza meg a csavarokat (5).

Néhány kivitelnél a csavar M5x14 külön található a csomagban.

A vágószerszám felszerelése

Rakja le a motoros berendezést.

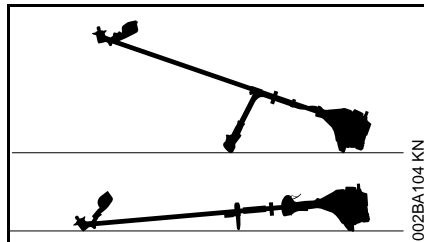

- A motor leállítása
- Úgy tegye le a motoros berendezést, hogy a vágószerszám-befogó felfelé mutasson.

A vágószerszám rögzítőelemei

A vágószerszámtól függően, amit egyébként az új berendezés alapfelszerelésében talál, a csomagban lévő rögzítő alkatrészek eltérőek lehetnek.

Rögzítő alkatrészekkel együtt szállított berendezés

Felszerelhetők nyírófejek és fém vágószerszámok.

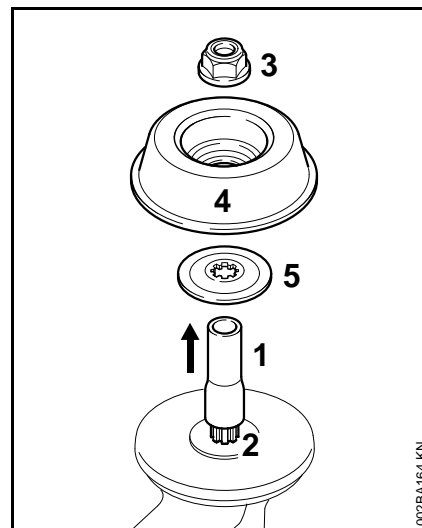

Ehhez a vágószerszám kivitelétől függően szükség van még anyacsavarra (3), futótányérra (4) és nyomótárcsára (5).

Ezek az alkatrészek a géphez tartozó alkatrészkeszletben találhatóak, és külön tartozékként is megvásárolhatók.

A szállítási védőelem eltávolítása

- Húzza le a tömlőt (1) a tengelyről (2).

Rögzítő alkatrészek nélkül szállított berendezés

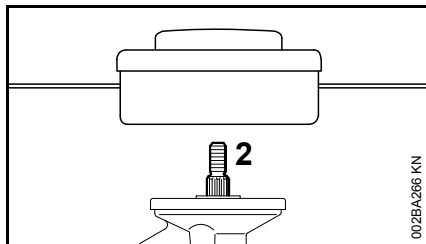

Csak azok a nyírófejek szerelhetők fel, amelyeket közvetlenül a tengelyen (2) lehet rögzíteni.

Tengely blokkolása

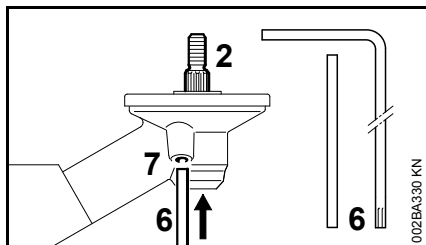

A vágószerszámok fel- és leszereléséhez a tengelyt (2) a dugaszolható tüskével (6) vagy a szögcsavarhúzóval (6) kell blokkolni. Az alkatrészek megtalálhatók a készletben és külön tartozékként is kaphatók.

- A dugaszolótüskét (6) vagy a szögcsavarhúzót (6) ütközésig tolja be a hajtóműben lévő furatba (7) – finoman nyomja be.
- A tengelyt, anyát vagy a vágószerszámot addig forgassa el, amíg a tüske be nem akad és ezzel nem blokkolja a tengelyt.

Rögzítőelemek leszerelése

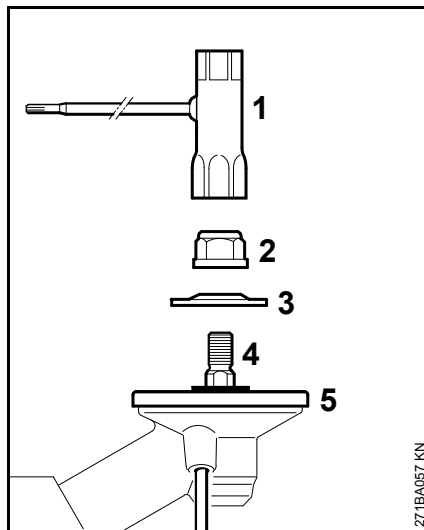

- Blokkolja a tengelyt.
- A kombikulccsal (1) lazítsa meg az anyát (2) az óramutató járásával egyező irányba forgatva (balmenetes), majd csavarja ki.
- Húzza le a nyomótárcsát (3) a tengelyről (4), a nyomótányért (5) ne vegye le.

A vágószerszám felszerelése



FIGYELMEZTETÉS

A vágószerszámhoz tartozó védőt használja - lásd "A védő felszerelése".

A nyírófej felszerelése a menetes csatlakozóval.

A nyírófejhez tartozó közdarabot gondosan őrizze meg.

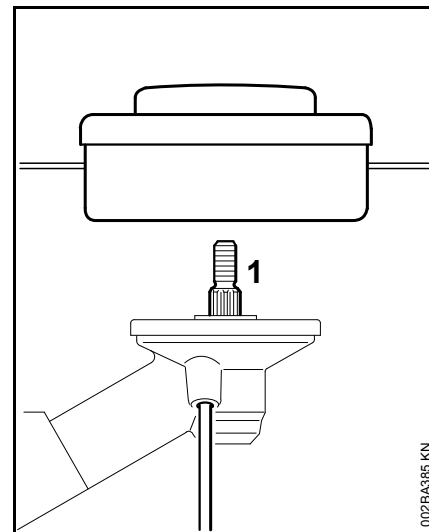

- A nyírófejet az óramutató járásával ellentétesen a berendezésig csavarja rá a tengelyre (1).
- Rendszerelje a tengelyt.
- A nyírófej meghúzása



TUDNIVALÓ

Ismét húzza le a tengely blokkolására szolgáló szerszámot.

A nyírófej leszerelése

- Rendszerelje a tengelyt.
- Forgassa a nyírófejet az óramutató járásának megfelelően.

A fém vágószerszám felszerelése

! FIGYELMEZTETÉS

Vegyen fel védőkesztyűt – sérülésveszély áll fenn az éles vágóélek miatt.

Mindig csak egy fém vágószerszámot szereljen fel.

Szabályosan tegye fel a vágószerszámot.

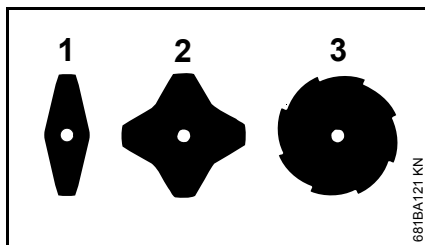

Az (1) és (2) jelű fűvágólapokon a vágóélek tetszőleges irányba mutathatnak - az egyoldalú kopás elkerülése érdekében ezeket a vágószerszámokat rendszeresen meg kell fordítani.

A (3) jelű fűvágólapon a vágóélek az óramutató járásának megfelelő forgás irányba mutassanak.

! FIGYELMEZTETÉS

Figyeljen a védő belső oldalán a forgásirányt jelző nyílra.

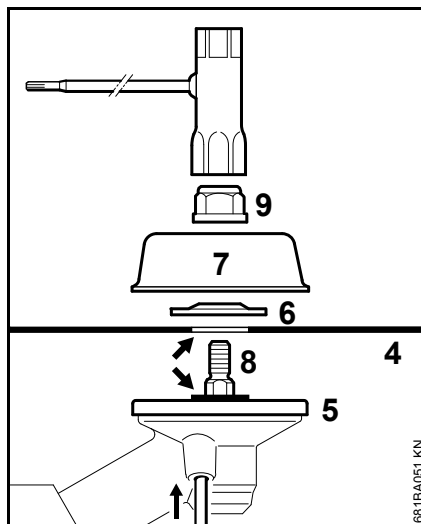

- Helyezze a vágószerszámot (4) a nyomótányérra (5).

! FIGYELMEZTETÉS

A szalag (nyíl) nyúljon be a vágószerszám furatába.

A vágószerszám rögzítése

- A nyomótárcsát (6) helyezze fel – a kúpos rész felfelé nézzen.
- A futótányért (7) helyezze fel.
- Blokkolja a tengelyt (8).
- A kombikulccsal forgassa el az anyacsavart (9) a tengelyen jobbról balra, majd húzza meg azt.

! FIGYELMEZTETÉS

A túl könnyű járású anyát ki kell cserélni.

! TUDNIVALÓ

A tengely reteszelésére szolgáló szerszámot ismét húzza le.

A fém vágószerszám leszerelése

! FIGYELMEZTETÉS

Vegyen fel védőkesztyűt – sérülésveszély áll fenn az éles vágóélek miatt.

- Blokkolja a tengelyt.
- Lazítsa meg az anyát, balról jobbra forgatva.
- Húzza le a vágószerszámot és annak rögzítőelemeit a hajtóműről - eközben **ne** vegye le a nyomótányért (5)

Üzemanyag

A motor működtetéséhez benzinből és motorolajból álló üzemanyag-keverék szükséges.

FIGYELMEZTETÉS

Az üzemanyag közvetlen bőrrel való érintkezését kerülje, az üzemanyag páráját pedig ne lélegezze be.

STIHL MotoMix

A STIHL cég a STIHL MotoMix használatát ajánlja. Ez az előre elkészített üzemanyag-keverék nem tartalmaz benzol-vegyületeket, ólommentes, magas oktánszámú és mindig a megfelelő keverési arányt biztosítja.

A motor maximális élettartamának biztosítása érdekében a STIHL MotoMix STIHL HP Ultra kétütemű motorolajjal van összekeverve.

A MotoMix nem minden országban kapható.

Üzemanyag keverése

TUDNIVALÓ

A nem megfelelő üzemanyagok használata, vagy az előírásoktól eltérő keverési arány a hajtómű komoly károsodását okozhatja. A rosszabb minőségű benzin vagy motorolaj a motor, a tömítőgyűrűk, a vezetékek és az üzemanyagtartály károsodását okozhatja.

Benzin

Csakis **márkás benzint** használjon, amelynek oktánszáma legalább 90 ROZ – ólommentes vagy ólmozott.

A 10%-nál több alkoholt tartalmazó benzin a kézzel állítható gázosítóval rendelkező motoroknál működési zavarokat okozhat, ezért ilyen motorok üzemeltetéséhez nem szabad használni.

Az M-Tronic vezérléssel rendelkező motorok akár 25% alkoholt tartalmazó benzinnel (E25) is teljes teljesítményt biztosítanak.

Motorolaj

Amennyiben az üzemanyagot saját maga keveri, csak STIHL kétütemű motorolajat, vagy másik nagy teljesítményű motorolajat szabad használnia, a következő osztályokból: JASO FB, JASO FC, JASO FD, ISO-L-EGB, ISO-L-EGC vagy ISO-L-EGD.

A STIHL a STIHL HP Ultra kétütemű motorolaj vagy azzal egyenértékű nagy teljesítményű motorolaj használatát írja elő, hogy a gép teljes élettartamán keresztül biztosítani tudja az emissziós határértékeket.

Keverési arány

STIHL kétütemű motorolaj esetén 1:50;
1:50 = 1 rész olaj + 50 rész benzin

Példák

Benzinmennyi		STIHL kétütemű olaj
ség		1:50
Liter	Liter	(ml)
1	0,02	(20)
5	0,10	(100)
10	0,20	(200)
15	0,30	(300)
20	0,40	(400)
25	0,50	(500)

- Egy, az üzemanyag tárolására engedélyezett kannába először tölts be a motorolajat, majd a benzint, és alaposan keverje össze.

Az üzemanyag-keverék tárolása

A tárolás csakis üzemanyag tárolására engedélyezett tartályokban, száraz, hűvös és biztonságos helyen, fénytől és naptól védetten történjen.

Az üzemanyag-keverék elöregszik – csak néhány hétre szükséges mennyiségű üzemanyag-keveréket készítsen el. Az üzemanyag-keveréket ne tárolja 30 napnál hosszabb ideig. Fény, napsugárzás, alacsony vagy magas hőmérséklet hatására az üzemanyag-keverék rövid időn belül használhatatlanná válik.

A STIHL MotoMix azonban akár 2 évig is problémamentesen tárolható.

- Az üzemanyag-keveréket tartalmazó kannát tankolás előtt erősen rázza fel.

! FIGYELMEZTETÉS

A kannában nyomás keletkezhet – óvatosan nyissa fel.

- Az üzemanyagtartályt és a kannát időnként alaposan tisztogassa meg.

A maradék üzemanyagot és a tisztításhoz használt folyadékot az előírásoknak és a környezetvédelmi szempontoknak megfelelően ártalmatlanítsa!

Üzemanyag betöltése

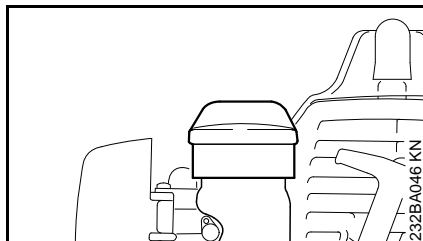

- A tanksapkát és annak környékét a tankolás előtt tisztogassa meg, hogy szennyeződés ne kerülhessen a tartályba.
- A berendezést úgy helyezze el, hogy a tanksapka felfelé álljon.
- A tanksapka felnyitása

Tankoláskor ne loccsantsa ki az üzemanyagot és a tartályt ne töltse túl. A STIHL cég a STIHL betöltőrendszer használatát ajánlja (külön rendelhető tartozék).

! FIGYELMEZTETÉS

A tankolás után a tanksapkát kézzel a lehető leghamarabban húzza meg.

Hordheveder felhelyezése

A heveder fajtája és kivitele az értékesítési piactól függ.

A heveder használata – lásd az "A vágószerszám, a védő, a fogantyú és a heveder megengedett kombinációi" c. fejezetet.

Egyvállas heveder

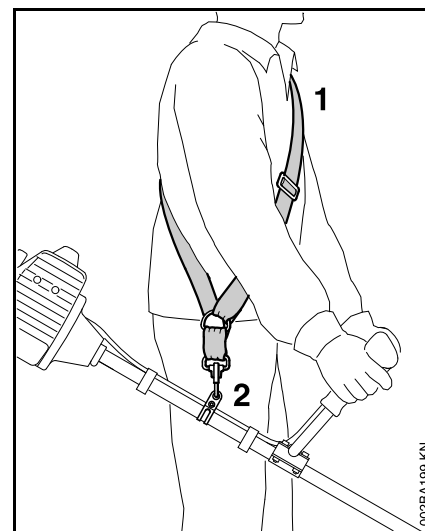

- Helyezze fel az egyvállas hevedert (1).
- A heveder hosszát úgy állítsa be, hogy a karabinerhorog (2) kb. tenyérnyire legyen a jobb csípő alatt.
- A berendezés kiegyensúlyozása

Kettős vállheveder

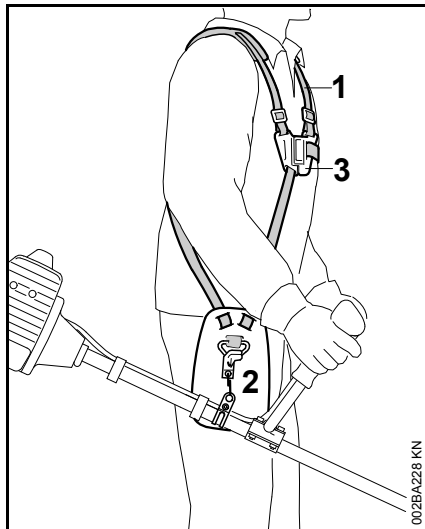

- Vegye fel a kettős vállhevedert (1) és zárja a zárólapot (3)
- Állítsa be a hevederhosszat – a karabinerhorog (2) beakasztott motoros berendezés esetén tenyérnyire a jobb csípő alatt helyezkedjen el.
- Egyensúlyozza ki a berendezést – lásd "A berendezés kiegyensúlyozása"

Berendezés kiegyensúlyozása

A heveder és a karabiner akasztó fajtája és kivitele a piactól függ.

A körfogantyús készülékeknél a tartófület a kezelő fogantyúba szerelték be - lásd "Fontos alkatrészek". A körfogantyús berendezéseket nem kell kiegyensúlyozni.

A készülék beakasztása a hevederbe

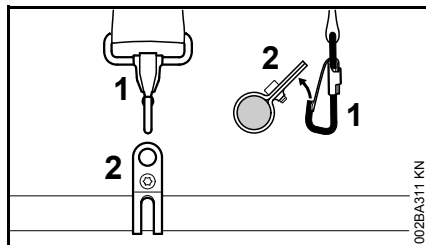

- Akassza be a karabinerhorgot (1) a száron tartószembe (2).

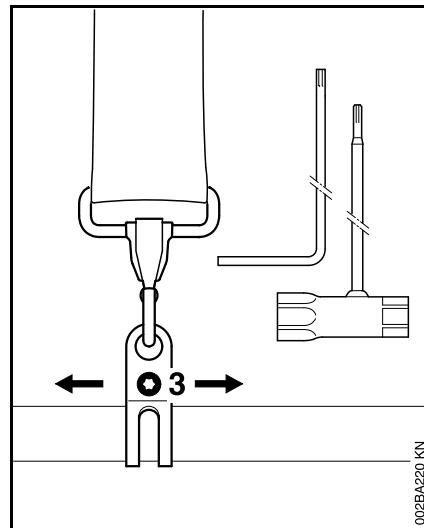

- A csavart (3) lazítsa meg.

Lengőhelyzet

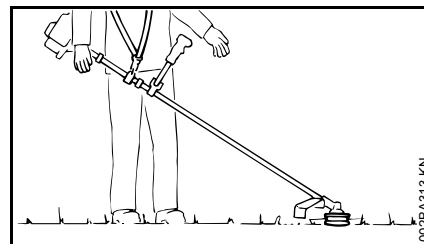

- A nyírófej és a fűvágólap enyhén fekvődjen fel a talajra.

A lengőhelyzet eléréséhez tegye a következőket:

- Tolja el a tartószemet - finoman húzza meg a csavart - hagyja kilengeni a készüléket - ellenőrizze a lengőhelyzetet.

Ekkor elérte a helyes lengő helyzetet:

- Húzza meg a tartófülön a csavart.

Akassza ki a hevederen a készüléket

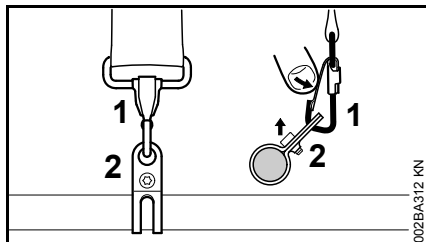

- Nyomja meg a hevedert a karabinerhorgon (1) és a tartószemet (2) húzza ki a kampóból.

Motor beindítása / leállítása

Kétkaros fogantyús kivitel

Kezelőelemek

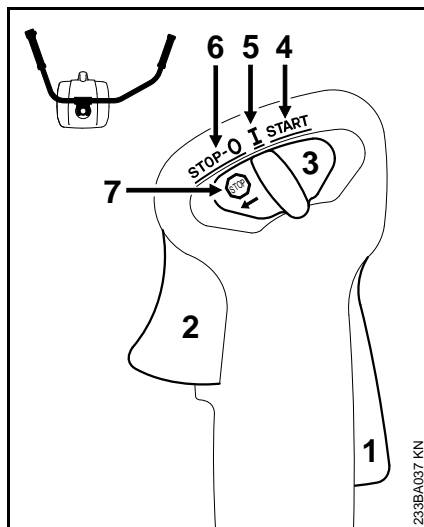



- 1 Gázemelőzár
- 2 Gázemelő
- 3 Kombitolóka

A kombitolóka állásai

- 4 **START** – Beindítás – a gyújtás bekapcsolva – a motor beindulhat
- 5 **I** – Üzemelés – a motor jár vagy beindulhat
- 6 **STOP-0** – a motor kikapcsolva – a gyújtás kikapcsolva

Jel a kombitolókan

- 7  – Stop-jelzés és nyíl – a motor kikapcsolásához a kombitolókat a stop-jelzésnél levő nyíl irányába () a **STOP-0** állásba kell tolni.

Indítás

- Egymás után nyomja le a gázemelőzárát és a gázemelőt.
- Mindkét emelőt tartsa lenyomva.
- A kombitolókat tolja **START** állásba és szintén tartsa lenyomva azt.
- Egymás után engedje el a gázemelőt, a kombitolókat és a gázemelőzárát = **Indítógáz állás.**
- A további műveleteket lásd az "Összes kivitel" címszó alatt.

Körfogantyús kivitel

Kezelőelemek

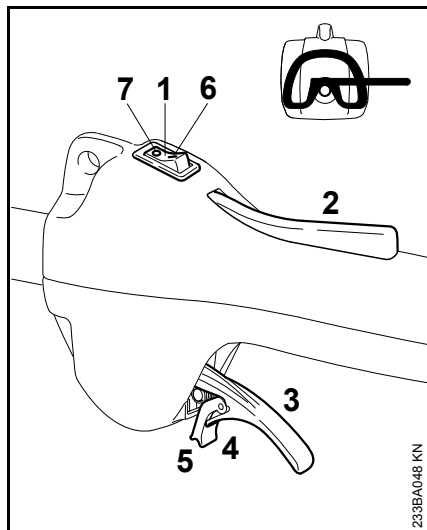

- 1 Stop-kapcsoló
- 2 Gázemelőzár
- 3 Gázemelő
- 4 a gázemelő rugós nyelve
- 5 Tartó

A Stop kapcsoló állásai

- 6 **I** – Üzemelés – A motor beindulhat vagy működik.
- 7 **0** – Stop – a motor kikapcsolva – a gyújtás kikapcsolva

Indítás

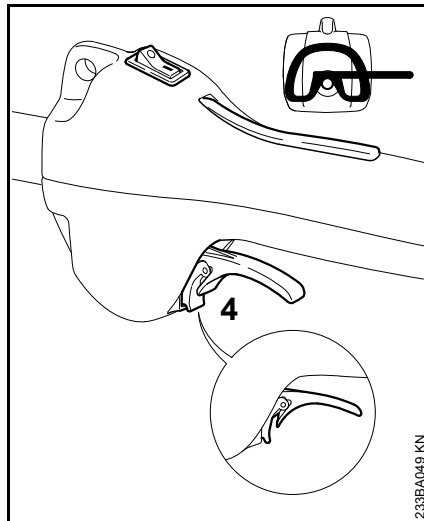

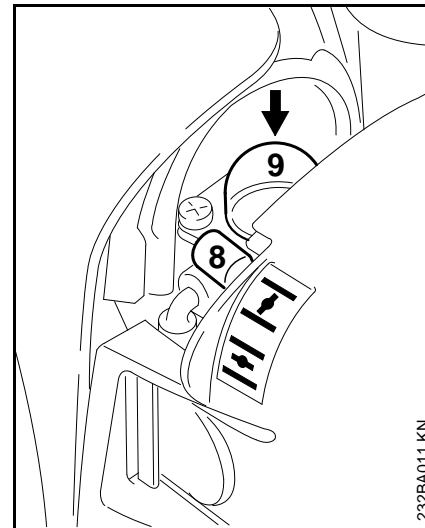

- Állítsa a Stop kapcsolót I állásba.
- Nyomja le és tartsa lenyomva a gázemelőzárát.
- Nyomja át a gázemelőt, annyira, hogy a házon lévő nyelven (4) található retesz bekattanjon.
- Egymás után engedje el a gázemelőt, a nyelvet és a gázemelőzárát = **Indítógáz-állás**.
- A további műveleteket lásd az "Összes kivitel" címszó alatt.

Valamennyi kivitelnél



- Az indítócsappantyú emelőjét (8) állítsa be.

 hideg motornál
 meleg motornál – akkor is, ha a motor már járt, de még hideg.

- A kézi üzemanyagpumpa harmonikáját (9) legalább 5-ször nyomja be – akkor is, ha a harmonika még fel van töltve üzemanyaggal.

Berántás

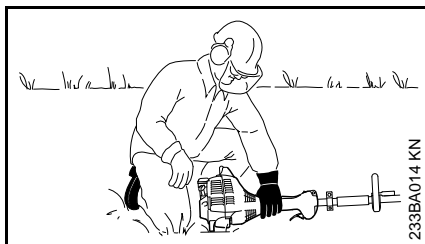
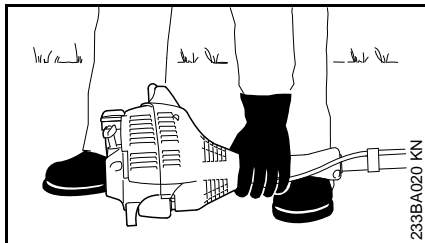

- A berendezést helyezze biztosan a földre: A motornál levő támasz és a vágószerszám védőeleme alkotja a feltámasztást.
- ha van: Szerelje le a vágószerszámon lévő szállítási védőelemet.

A vágószerszám ne érjen a földhöz, és ne érintsen más tárgyat sem – **Balesetveszély!**

- vegyen fel biztos helyzetet – Lehetőségek: állva, lehajolva vagy térden állva
- Bal kezével **szorosan** nyomja a berendezést a talajhoz – eközben sem a gázemelőt, sem a gázemelőzárat, sem pedig a stopkapcsolót nem szabad megérinteni.

 TUDNIVALÓ

A lábbal a szárra lépni vagy arra térdelni tilos!

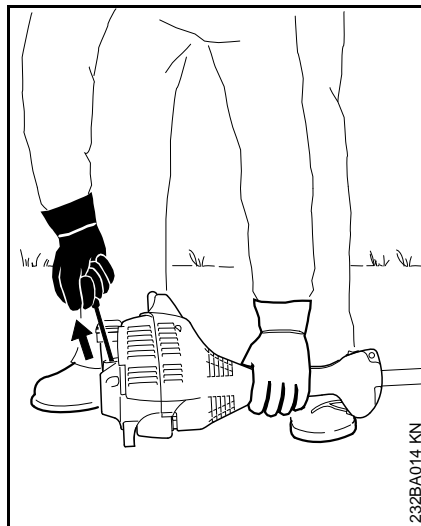

- Jobb kézzel fogja meg az indítófogantyút.

ErgoStart nélküli kivitel

- Az indítófogantyút húzza ki lassan az első érzékelhető ütközésig, majd gyorsan és erőteljesen húzza meg azt.

 TUDNIVALÓ

A kötelet ne húzza ki teljesen – **Szakadásveszély!**

ErgoStartos kivitel

- Az indítófogantyút húzza ki lassan az első érzékelhető ütközésig, majd lassan és egyenletesen húzza meg azt.

 TUDNIVALÓ

A kötelet ne húzza ki teljesen – **Szakadásveszély!**

Mindkét kivitel

- Az indítófogantyút ne engedje visszacsapódni – a kihúzás irányával ellentétesen vezesse vissza, így az indítókötel megfelelően felcsavarodhat.
- Folytassa a berántást.

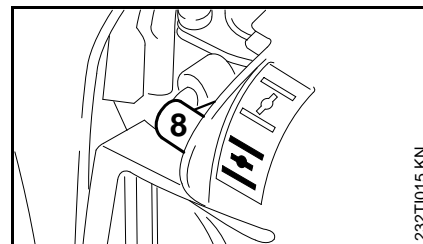
Az első begyújtást követően

- Legkésőbb az **ötödik** berántást követően állítsa az indítócsappantyú emelőjűjét (8) ⇄ állásba.
- Folytassa a berántást.

Amint a motor jár**Kétkaros fogantyús kivitel**

- Röviden érintse meg a gázemelőt – a motor üresjáratba kapcsol.

Körfogantyús kivitel

- Nyomja le a gázemelőt, annyira, hogy a nyelv kikattanjon – a motor üresjáratba kapcsol.

A gép használatra kész.

! FIGYELMEZTETÉS

Megfelelően beállított gázosító esetén a vágószerszám a motor üresjáratában nem mozoghat!

Állítsa le a motort.

- Állítsa a kombitolókat a nyíl (☹) irányába, **STOP - 0** állásba, ill. a stop kapcsolót **STOP / 0** állásba.

Ha a motor nem indul be

Az indítócsappantyú emeltyűje

Ha a motor első begyújtása után az indítócsappantyú emeltyűjét nem állítják idejében ☹ állásba, akkor a motor lefullad.

- Az indítócsappantyú emeltyűjét állítsa ☹ állásba.
- Állítsa a kombitolókat, a gázemeltyűzárat és a gázemeltyűt **indítógáz** állásba.
- Rántsa be a motort – ehhez a berántókötelet erőteljesen meg kell húzni – 10 - 20 kötéláthúzásra lehet szükség.

Ha a motor mégsem indul be

- Állítsa a kombitolókat, ill. a stop kapcsolót **STOP / 0** állásba.
- Szerelje ki a gyújtógyertyát – lásd: "Gyújtógyertya".
- Szárítsa ki a gyújtógyertyát.
- Húzza meg többször a berántó szerkezetet – az égéstér átszellőztetése céljából.

- Szerelje vissza a gyújtógyertyát – lásd: "Gyújtógyertya".
- Állítsa a kombitolókat, ill. a stop kapcsolót **I / I** állásba.
- Az indítócsappantyú emeltyűjét állítsa ☹ állásba – hideg motor esetén is.
- Rántsa be újra a motort.

A gépet az üzemanyagtartály teljes kiürüléséig járatták

- A tankolás után a kézi üzemanyagpumpa harmonikáját legalább 5-ször nyomja be – akkor is, ha a harmonika fel van töltve üzemanyaggal.
- Az indítócsappantyú emeltyűjét a motor hőmérsékletének megfelelően állítsa be.
- A motort újból indítsa be.

A berendezés szállítása

A szállítási védőelem használata

A szállítási védőelem jellege a motoros berendezés készletében található fém vágószerszám típusától függ. Szállítási védőelemek külön is rendelhetők tartozékként.

Fűvágólapok 230 mm

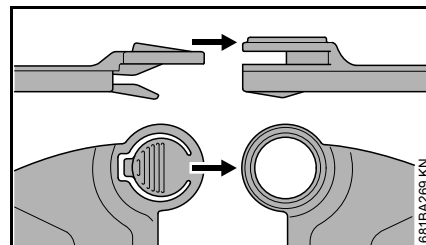
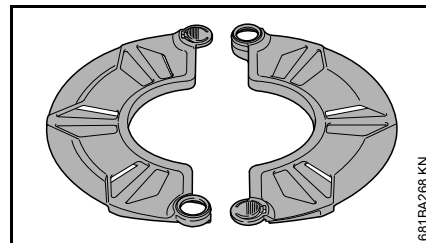

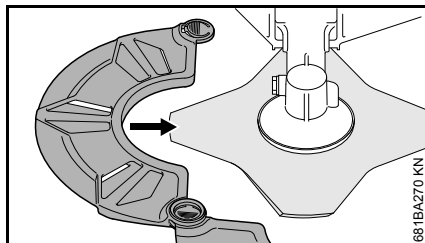

881BA270 KN

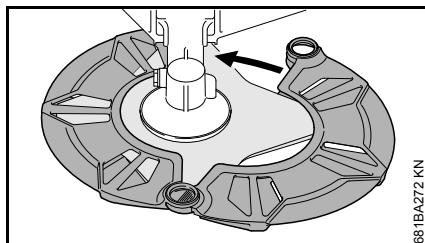

881BA272 KN

Üzemeltetési tanácsok

Kezdeti üzemeltetéskor

A gyárból újonnan szállított gépet a harmadik tartályfeltöltésig ne járassuk terhelés nélkül magas fordulatszámmal, így a bejáratási idő alatt a gép nem megterhelt feleslegesen. A bejáratási idő alatt a mozgatott részek működése összhangba kell kerüljön – a hajtóműben nagyobb a súrlódási ellenállás. A motor maximális teljesítményét 5 - 15-szörös tartályfeltöltésnyi üzemeltetés után éri el.

Munkavégzés közben

Ha a gépet hosszabb időn keresztül teljes terheléssel működtettük, a motort rövid ideig még járassuk üresjáratú fordulaton, míg a keletkezett hő nagy része a hideg levegőáramlattal levezetődik, így a hajtóműben levő alkotórészek (gyújtóberendezés, porlasztó) nem terheltek meg nagyon hőtorlódás miatt.

Munkavégzés után

Ha a gép rövid időre leállított: a motort engedjük lehűlni. A berendezést feltöltött üzemanyagtartállyal tároljuk a következő üzemeltetésig egy száraz helyen, gyulladásveszélytől távol, Ha a berendezés hosszabb időre leállított – lásd a "Berendezés tárolása" fejezetet.

Levegőszűrő tisztítása

Ha a motor teljesítménye érzékelhetően csökken

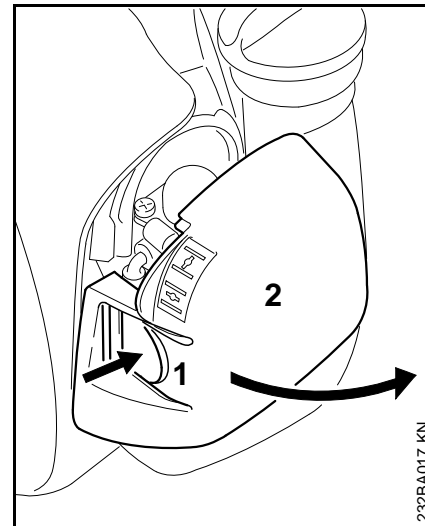

232BA017 KN

- Az indítócsappantyú emelőujját állítsa **I** állásba.
- Nyomja be a hevedert (1), majd fordítsa felfelé a szűrőfedelelet (2).
- A szűrő környékét tisztogassa meg a durvább szennyeződéstől.

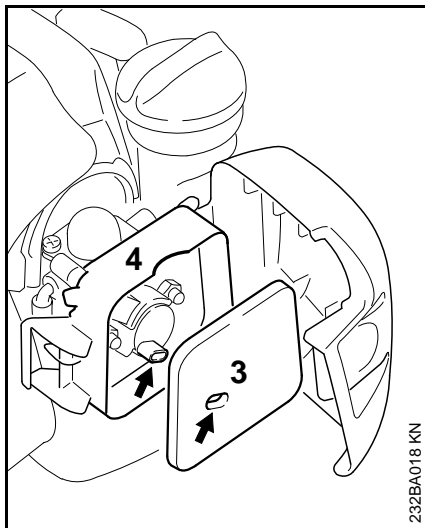

- Vegye ki a filcszűrőt (3) a szűrőházból (4) és cserélje ki azt – rögtönzött megoldásként ütögesse vagy fúvassa ki azt – ne mossa ki.
- A sérült alkatrészeket cserélje ki.
- Tegye a filcszűrőt (3) a szűrőházba (4).
- Zárja le és kattintsa be a szűrőfedelelet.

A gázosító beállítása

A gázosítót a gyárban úgy állították be, hogy a motorhoz valamennyi üzemállapot esetén az optimális üzemanyag-levegő keverék jusson.

Az üresjárat beállítása

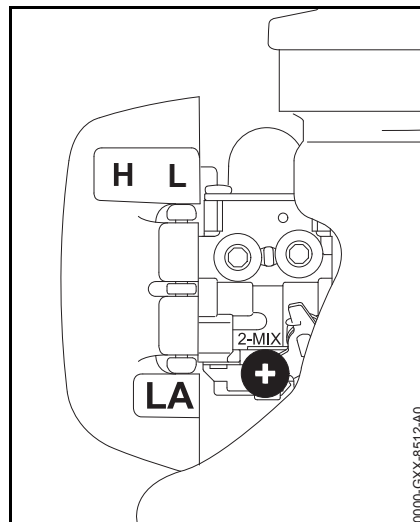

- Indítsa be a motort és járassa azt melegre.

A motor üresjáratban leáll

- Az üresjáratú ütközőcsavart (LA) forgassa el lassan az óramutató járásának irányába addig, hogy a motor futása egyenletes legyen – a vágószerszám eközben ne forogjon.

A vágószerszám együtt forog üresjáratban

- Az üresjáratú ütközőcsavart (LA) forgassa el az óramutató járásával ellentétesen, amíg a vágószerszám le nem áll, azután kb. 1/2 – 1 fordulattal fordítsa tovább ugyanabba az irányba.

⚠ FIGYELMEZTETÉS

Ha a sikeres beállítás után a vágószerszám nem marad állva üresjáratban, akkor a berendezést szakszervizben javíttassa meg.

Gyújtógyertya

- Elégtelen motorteljesítmény, rossz beindítás vagy az üresjárat fordulatban jelentkező zavarok esetén először a gyújtógyertyát ellenőrizzük
- Kb. 100 üzemóra leteltével cseréljük a gyújtógyertyát – erősen leégett elektródák esetén már hamarabb – csak a STIHL-cég által engedélyezett, zavarmentes gyújtógyertyát alkalmazzuk – lásd "Műszaki adatok"

A gyújtógyertya kiszerezése

- Állítsa a Stop kapcsolót **0** állásba.

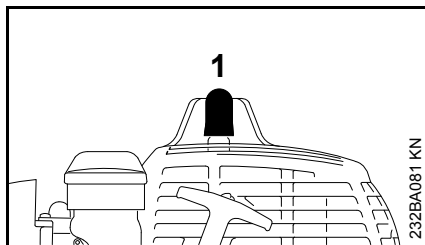

- A gyújtógyertya dugaszát (1) húzza ki.
- Csavarja ki a gyújtógyertyát.

Gyújtógyertya ellenőrzése

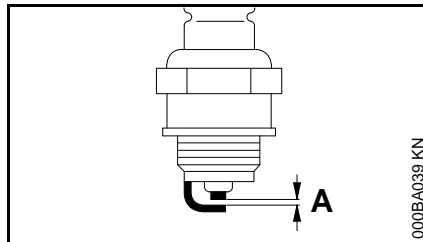

- Az elszennyeződött gyújtógyertyát tisztogassuk meg
- Az elektródatávolságot (A) ellenőrizzük – ha szükséges, állítsuk utána – a távolság értékére vonatkozóan lásd "Műszaki adatok"
- A gyújtógyertya elszennyeződését okozó körülményeket szüntessük meg

Az elszennyeződést okozhatják:

- túl sok motorolaj az üzemanyagban
- elszennyeződött levegőszűrő
- nem megfelelő üzemfeltételek

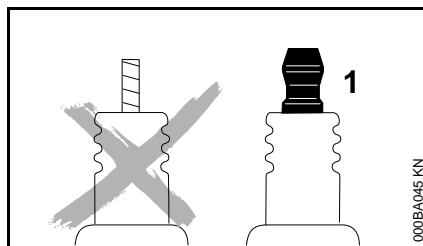

FIGYELMEZTETÉS

Nem fixen meghúzott vagy hiányzó csatlakozóanya (1) esetén szikra képződhet. Amennyiben a munkavégzés gyúlékony vagy

robbanékony környezetben történik, tűzvészek vagy robbanások keletkezhetnek. Súlyos személyi sérülések vagy anyagi károk keletkezhetnek.

- Zavarmentesített, fix csatlakozóanyával rendelkező gyújtógyertyákat kell használni.

Gyújtógyertya beszerelése

- csavarja be a gyújtó gyertyát, és a gyertyapipát szorosan nyomja rá.

Motor működése

A kipufogó miatt is előfordulhat, hogy a motor a megtisztított levegőszűrő, valamint a gázosító szabályos beállítása ellenére sem működik megfelelően.

A szakkereskedésben ellenőriztesse a kipufogót a szennyeződés (elkokszosodás) szempontjából!

A STIHL javasolja, hogy a karbantartást és a javítást kizárólag STIHL szakszervizben végeztesse.

A berendezés tárolása

Ha kb. három hónapig, vagy hosszabb ideig nem használja a készüléket, akkor:

- Az üzemanyagtartályt jól szellőzött helyen ürítse ki és tisztogassa meg.
- Az üzemanyagot az előírásoknak megfelelő és környezetvédelmi szempontok szerint távolítsa el.
- A gázosítót járatással ürítse, különben a gázosítóban lévő membránok összeragadhatnak!
- A vágószerszámot vegye le, tisztogassa meg és ellenőrizze. A fém vágószerszámokat védőolajjal kezelje.
- A berendezést alaposan tisztítsa meg, különösen a hengerbordákat és a levegőszűrőt!
- A berendezést száraz és biztonságos helyen tárolja – ügyeljen arra, hogy mások (pl. gyermekek) a géphez ne férhessenek hozzá.

Fém-vágószerszámok élezése

- A vágószerszám kisebb mértékű elhasználódásánál használja a "külön tartozékként" kapható fenőkövet - jelentősebb kopásnál és kipattogzásnál köszörűgéppel végezze az élesítést, illetve végeztesse el a szakkereskedővel ezt a munkát - a STIHL a STIHL szakkereskedést ajánlja.
- Gyakran élezzünk, de csak keveset vegyünk le: az egyszerű utánélezéshez általában a reszelő két vagy három áthúzása elegendő.

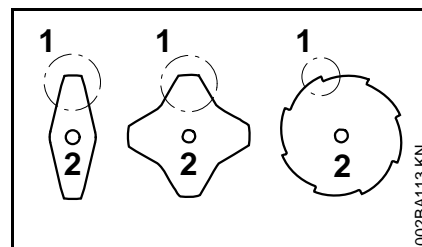

- A vágófelületeket (1) egyenletesen élezze – az alaplemez (2) körvonalait tilos megváltoztatni

Az élezésre vonatkozóan a továbbiakban lásd a vágószerszám csomagolásán található utasításokat. Ezért őrizze meg a csomagolást.

Kiegyensúlyozás

- Kb. 5-ször élezzon utána, azután a vágószerszámokat a STIHL kiegyensúlyozógéppel (külön rendelhető tartozék) ellenőrizze le és egyensúlyozza ki, vagy ezt a

műveletet a szakkereskedésben végeztesse el – a STIHL cég a STIHL szakkereskedést ajánlja.

A nyírófej karbantartása

Rakja le a motoros berendezést.

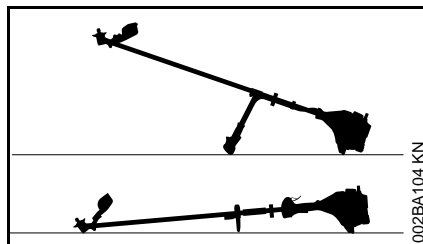

- A motor leállítása
- Úgy tegye le a motoros berendezést, hogy a vágószerszám-befogó felfelé mutasson.

A damil cseréje

A damil cseréjét megelőzően feltétlenül meg kell vizsgálni a nyírófejet a kopás szempontjából.



FIGYELMEZTETÉS

Ha erős kopás nyomait észleli, akkor a nyírófejet teljesen ki kell cserélni.

A damilt az alábbiakban röviden "szálnak" nevezzük.

A nyírófej készletében található egy ábrákkal ellátott útmutató, amely a szál cseréjét szemlélteti. A nyírófej használati útmutatóját ezért biztos helyen kell tárolni.

- Szükség esetén szerelje le a nyírófejet.

A damil utánállítása

STIHL SuperCut

A szál automatikusan utánállítódik, amennyiben a damil legalább **6 cm (2 1/2 in.)** hosszú - a védőn lévő kés a túl hosszú damilt optimális méretűre rövidíti.

STIHL AutoCut

- Tartsa a berendezést járó motor mellett a gyepfelület felett – a nyírófejnek ekkor forognia kell.
- A nyírófejjel érintse meg a földet – a szál utánállítódik és a védőnél elhelyezkedő kés optimális hosszúságúra levágja azt.

Minden egyes alkalommal a talaj megérintésekor a nyírófej utánállítja a szálat. Ezért munkavégzés közben figyelni kell a nyírófej vágási teljesítményét. Ha túl gyakran érintik a talajhoz a nyírófejet, akkor a kés nem használt darabokat fog levágni a damilról.

Utánállítás csak akkor történik, ha mindkét szálvég még legalább **2,5 cm (1 in.)** hosszú.

STIHL TrimCut



FIGYELMEZTETÉS

A damil kézzel való utánállításához állítsa le a motort – egyébként **sérülésveszély** áll fenn!

- Az orsópárat húzza fel – forgassa el az óramutató járásával ellentétes irányba – kb. 1/6 fordulattal – kattanásig – és azután engedje újból visszarugózni azt.
- A damil végeit húzza kifelé.

Szükség esetén ismételje meg a műveletet, hogy mindkét szálvég elérje a kést a védőn.

Az egyik retesztől a másikig történő elforgatással kb. **4 cm (1 1/2 in.)** hosszúságú damil ereszthető ki.

Damilcsere

STIHL PolyCut

A PolyCut nyírófejben a vágókés helyett használható méretre vágott szál is.

STIHL DuroCut, STIHL PolyCut

FIGYELMEZTETÉS

A nyírófej kézzel való feltöltéséhez állítsa le a motort – egyébként **sérülésveszély** áll fenn!

- A méretre vágott szálakat a készletben található útmutató szerint kell a nyírófejben elhelyezni.

A kés cseréje

STIHL PolyCut

A vágókés cseréjét megelőzően feltétlenül ellenőrizni kell a nyírófejet a kopás szempontjából.

FIGYELMEZTETÉS

Ha erős kopás nyomait észleli, akkor a nyírófejet kompletten ki kell cserélni.

A vágókéseket az alábbiakban röviden "Késként" említjük.

A nyírófej készletében található egy ábrákkal ellátott útmutató, amely a kések cseréjét szemlélteti. A nyírófej használati útmutatóját ezért biztos helyen kell tárolni.

FIGYELMEZTETÉS

A nyírófej kézzel való feltöltéséhez állítsa le a motort – egyébként **sérülésveszély áll fenn!**

- A nyírófej leszerelése
- Cserélje ki a kést az ábrákat tartalmazó útmutató alapján.
- Szerelje vissza a nyírófejet.

Ellenőrzés és karbantartás a szakkereskedésben

Karbantartási munkák

A STIHL azt javasolja, hogy a karbantartást és a javítást kizárólag STIHL márkaszervizben végeztesse.

Üzemanyag-szivófej a tartályban

- Az üzemanyag-tartályban lévő szivófejet évente cseréltesse ki

Karbantartási és ápolási tanácsok

Az adatok szokásos használati körülményekre vonatkoznak. Ha a munkakörülmények nehezebbek (nagyobb porképződés stb.), valamint hosszabb napi munkaidő esetén a megadott időközöket ennek megfelelően rövidítsék le.		Munkakezdés előtt	Munkavégzés után, ill. naponta	Minden egyes tartályfeltöltés után	Hetente	Havonta	Évente	Üzemzavar esetén	Károsodás esetén	Szükség esetén
Teljes gép	Szemrevételezés (állapot, tömittség)	X		X						
	Tisztítás		X							
Kezelőfogantyú	Működésellenőrzés	X		X						
Légszűrő	Tisztítás						X			X
	Csere							X		
Kézi üzemanyagpumpa (ha van).	Ellenőrzés	X								
	Javíttassa meg márkaszervizben ¹⁾							X		
Szívófej az üzemanyagtartályban	Ellenőrzés						X			
	Cseréltesse ki márkaszervizben ¹⁾					X		X		X
Üzemanyagtartály	Tisztítás						X			X
Gázosító	Az üresjárat fordulatszám ellenőrzése; a vágószerszám eközben nem mozoghat.	X		X						
	Az üresjárat utánállítása									X
Gyújtógyertya	Elektródátávolság utánállítása						X			
	Csere minden 100 üzemóra elteltével									
Hűtőlevegő beszívónyílása	Szemrevételezés		X							
	Tisztítás									X
Kipufogóban lévő szikrafogó ²⁾	Ellenőriztesse márkaszervizben ¹⁾		X				X			
	Tisztítás, ill. csere a márkaszervizben ¹⁾							X		X
Hozzáférhető csavarok és anyák (kivéve: beállítócsavarok)	Utánhúzás									X

Az adatok szokásos használati körülményekre vonatkoznak. Ha a munkakörülmények nehezebbek (nagyobb porképződés stb.), valamint hosszabb napi munkaidő esetén a megadott időközöket ennek megfelelően rövidítsék le.		Munkakezdés előtt	Munkavégzés után, ill. naponta	Minden egyes tartályfeltöltés után	Hetente	Havonta	Évente	Üzemzavar esetén	Károsodás esetén	Szükség esetén
Vágószerszám	Szemrevételezés	X		X						
	Csere								X	
	A szoros illeszkedés ellenőrzése	X		X						
Fém vágószerszám	Élezés	X								X
Biztonsági matrica	Csere								X	

1) A STIHL a STIHL márkaszervizt ajánlja

2) Csak meghatározott országokban áll rendelkezésre

Az elkopás csökkentése és a károsodások elkerülése

Az ebben a használati utasításban leírtak betartása esetén a gép túlzott mértékű elkopása és károsodása elkerülhető.

A berendezés használata, karbantartása és tárolása ugyanolyan gondosan történjen, mint az ebben a használati utasításban ismertetett.

Az összes olyan károsodásért, mely a biztonsági előírások, a használati utasítások vagy a karbantartási utasításban leírtak be nem tartása miatt történtek, a berendezés kezelője saját maga felelős. Ez mindenképp előtt akkor érvényes, ha:

- a STIHL-cég a berendezésen történt változtatásokat nem engedélyezte
- olyan szerszámok vagy tartozékok alkalmazottak, melyek a berendezéshez nem engedélyezettek, nem ahhoz tartoznak, vagy rosszabb minőségűek
- a berendezés nem rendeltetésének megfelelően alkalmazott
- a berendezés sport- vagy versenyszerű rendezvények esetén alkalmazott
- a berendezés elromlott alkatrészekkel is működtetett, és a károsodás emiatt történik

Karbantartási munkálatok

Valamennyi, a "Karbantartási- és ápolási tanácsok" fejezetben ismertetett munkálatot rendszeresen végezzük el. Ha a berendezés kezelője ezeket a karbantartási munkálatokat saját maga nem tudja elvégezni, ezeket a munkálatokat bizzuk a szakkereskedelemre.

A STIHL-cég azt ajánlja, hogy a karbantartási munkálatokat és a javításokat csakis a STIHL-szakkereskedelemmel végeztessük. A STIHL-szakkereskedések dolgozói rendszeres továbbképzésen vesznek részt, és ott a Műszaki Ismertetések is rendelkezésre állnak.

Ha ezekre a munkálatokra nem kerül sor, vagy ha ezek a munkálatok nem szakszerűen végeztek, károsodások történhetnek, melyekért maga a berendezés kezelője felelős. Ezek közé tartoznak többek között:

- a hajtómű olyan károsodásai, melyek a nem idejében, vagy a nem megfelelően elvégzett karbantartási munkálatok miatt történtek (pld. levegő- és üzemanyagszűrő), a porlasztó beállítása nem megfelelő, vagy a hűtőlevegő járatainak tisztítása nem megfelelő (beszívási nyílások, hengerfuratok)
- a helytelen tárolás miatt okozott rozsdásodás, és másfajta, annak következtében létrejött károsodások
- a berendezés károsodása, mely silányabb minőségű alkatrészek használata miatt történt

Könnyen elkopó alkatrészek

A motoros berendezés egyes alkatrészai előírás szerinti használat esetén is normális elkopásnak kitettek és attól függően, hogy a berendezés hogyan és mennyi időn keresztül használt, ezeket az alkatrészeket idejében kell kicserélni. Ezek közé az alkatrészek közé tartoznak többek között a:

- vágószerszámok (valamennyi fajta)
- a vágószerszámokhoz való rögzítési alkatrészek (futótányérok, anyák, stb.)
- vágószerszám védők
- kupplung
- szűrők (levegő és üzemanyag)
- beindító berendezés
- gyújtógyertya

Fontos alkotórészek

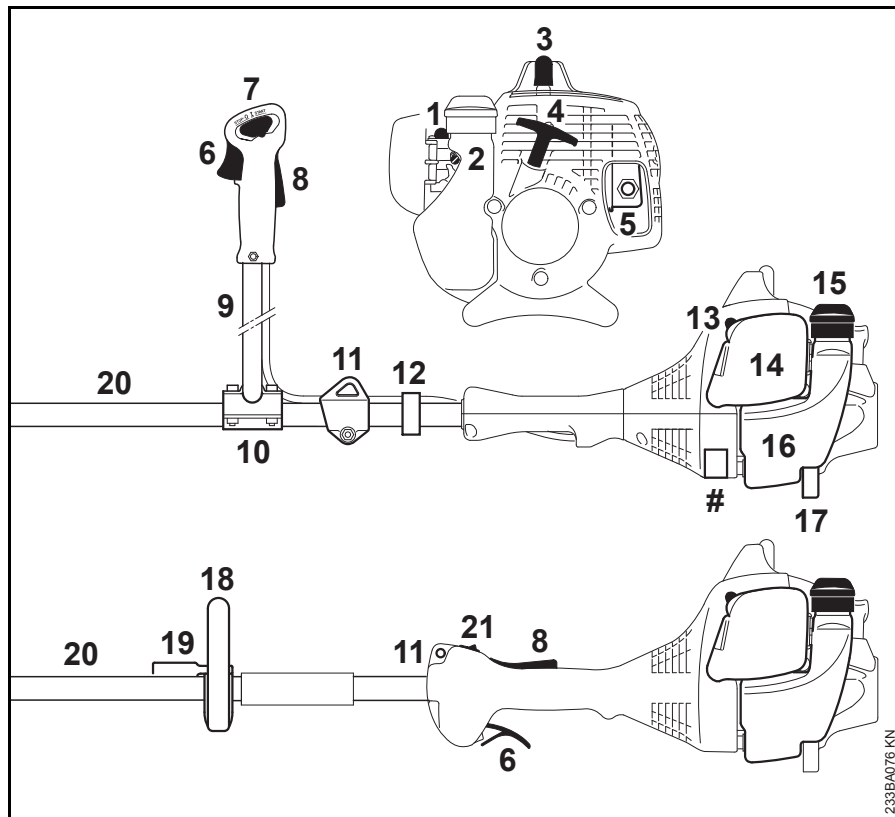

1. Kézi üzemanyagpumpa
 2. Üresjáratú ütközőcsavar (LA)
 3. Gyújtógyertya-dugasz
 4. Berántófogantyú
 5. Kipufogó (a konkrét országtól függően szikrafogóval)
 6. Gázemelő
 7. Kombitolóka
 8. Gázemelőzár
 9. Kétkaros fogantyúcső
 10. Fogantyútám
 11. Hordozófül
 12. Gázbovden-tartó
 13. Az indítócsappantyú emelője
 14. Légszűrőfedél
 15. Tanksapka
 16. Tartály
 17. A berendezés támasza
 18. Körfogantyú
 19. Kengyel (előtolási korlátozó; csak egyes országokban)
 20. Szár
 21. Stopkapcsoló
- # Gépszám

233BA076 KN

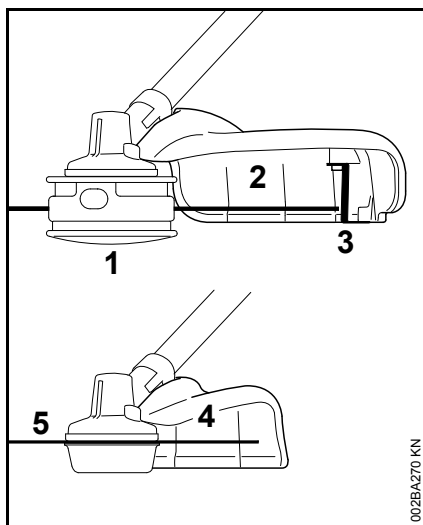

- 1 Kaszafej
- 2 Védő csak kaszafejekhez
- 3 Kés
- 4 Védő csak fűvágólapokhoz
- 5 Fűvágólap

Műszaki adatok

Hajtómű

Egyhengeres, kétütemű motor

Lökettérfogat:	27,2 cm ³
Hengerfurat:	34 mm
Dugattyúlöket:	30 mm
Teljesítmény az ISO 8893 szerint:	0,75 kW (1,0 PS), 8500 1/min fordulatszámon

Üresjáratifordulatszám: 2800 1/min

Leszabályozási fordulatszám (névleges érték): 10 000 1/min

A hajtott tengely max. fordulatszáma (vágószerszám-befogó): 8400 1/min

Gyújtóberendezés

Elektronikusan vezérelt mágneses gyújtás

Gyújtógyertya (zavarvédett):	NGK CMR6H
Elektródatávolság:	0,5 mm

Üzemanyagrendszer

Helyzetre érzéketlen membrános gázosító integrált üzemanyagpumpával

Üzemanyagtartály
űrtartalma: 330 cm³ (0,33 l)

Súly

üzemanyag, vágószerszám és védő nélkül

FS 55:	4,9 kg
FS 55 R:	4,4 kg

Zaj- és rezgésértékek

A zaj- és rezgésértékek meghatározása az üresjárat, teljes terhelésű és névleges max. fordulatszámú üzemeltetéskor ugyanazoknál az alkatrészeken történik.

További információk a 2002/44/EK irányelv munkaadókra vonatkozó rezgéssel kapcsolatos előírásainak betartásáról a www.stihl.com/vib webhelyen található.

Zajszint L_{peq} az ISO 22868 szerint

Nyírófejvel	
FS 55 kétkaros fogantyúval:	95 dB(A)
FS 55 R:	95 dB(A)

Fém kaszálóeszkővel	
FS 55 kétkaros fogantyúval:	94 dB(A)
FS 55 R kengyellel:	94 dB(A)

Zajteliesség szint L_w az ISO 22868 szerint

Nyírófejvel	
FS 55 kétkaros fogantyúval:	108 dB(A)
FS 55 R:	108 dB(A)
Fém kaszálóeszkővel	
FS 55 kétkaros fogantyúval:	107 dB(A)
FS 55 R kengyellel:	107 dB(A)

Rezgésérték $a_{hv,eq}$ az ISO 22867 szerint

	Fogantyú, balos	Fogantyú, jobbos
Nyírófejjel		
FS 55 kétkaros fogantyúval:	5,5 m/s ²	5,5 m/s ²
FS 55 R:	8,5 m/s ²	8,5 m/s ²
Fém kaszálóeszközzel	Fogantyú, balos	Fogantyú, jobbos
FS 55 kétkaros fogantyúval:	6,8 m/s ²	5,6 m/s ²
FS 55 R kengyellel:	8,0 m/s ²	9,0 m/s ²

A zajszint és zaj teljesítményszint K--érték a 2006/42/EK irányelv szerint = 2,0 dB(A); a rezgési szint K--érték a 2006/42/EK irányelv szerint = 2,0 m/s².

REACH

A REACH megnevezés az Európai Unió által meghatározott előírás a kémiai anyagok regisztrálásához, értékeléséhez és engedélyezéséhez.

A REACH előírás (EG) Nr. 1907/2006 szerinti minősítéssel kapcsolatban lásd www.stihl.com/reach

Kipufogógáz emissziós értéke

Az EU típusjóváhagyási eljárásában mért CO₂-érték a www.stihl.com/co2 webhelyen, a termékre jellemző Műszaki adatok c. részben megtalálható.

A mért CO₂-értéket egy reprezentatív motoron, szabványosított vizsgáloeljárás szerint, laborkörülmények között határozták

meg, és nem jelent kifejezett vagy hallgatólagos teljesítménygaranciát egy adott motorra vonatkozóan.

A jelen használati útmutatóban leírt rendeltetészerű használat és karbantartás által a kipufogógáz-emissziókra vonatkozó hatályos követelmények teljesülnek. A motoron végzett módosítások esetén az üzemeltetési engedély érvényét veszti.

Javítási tanácsok

Ennek a berendezésnek a kezelője csakis azokat a karbantartási és javítási munkákat végezheti el, melyek ebben a használati utasításban leírtak. Az ezen túlmenő javításokat csakis a szakkereskedés végezheti.

A STIHL-cég azt ajánlja, hogy a karbantartási munkákat és a javításokat csakis a STIHL-szakkereskedéssel végeztessük el. A STIHL-szakkereskedések dolgozói rendszeres továbbképzésen vesznek részt, és ott a műszaki ismertetések is rendelkezésre állnak.

A javítások esetén csakis olyan alkatrészek beszerelése engedélyezett, melyeket a STIHL-cég ehhez a berendezéshez kifejezetten engedélyezett, vagy melyek technikai szempontból egyenértékűek. Kizárólag nagyon jó minőségű alkatrészeket alkalmazzunk. Máskülönben balesetek történhetnek, vagy a berendezés megsérülhet.

A STIHL-cég az eredeti STIHL alkatrészek használatát ajánlja.

Az eredeti STIHL alkatrészek a STIHL alkatrész-számról, a **STIHL**® írásmódról, és általában a STIHL  alkatrészjelről (kisebb alkatrészekeken ez a jel egymagában is állhat) felismerhetőek.

Eltávolítása

A hulladékkezelés során tartsa be az adott ország speciális hulladékkezelési előírásait.

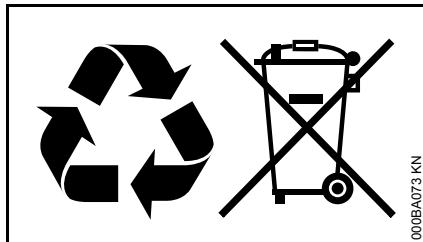

A STIHL termékeknek nem háztartási hulladékban a helyük. A STIHL terméket, az akkumulátort, a tartozékokat és a csomagolást a környezetvédelmi szempontok szerint távolítsa el.

A hulladékkezeléssel kapcsolatos aktuális információk a STIHL szakkereskedésekben elérhetők.

EK Megfeleléségi nyilatkozat

ANDREAS STIHL AG & Co. KG
Badstr. 115
D-71336 Waiblingen

Németország

teljes felelőssége tudatában nyilatkozik, hogy a

Kivitel:	Motoros kasza
Gyártó márkaneve:	STIHL
Típus:	FS 55
	FS 55 C
	FS 55 C-E
	FS 55 R
	FS 55 RC
	FS 55 RC-E

Sorozatszám: 4140

Lökettérfogat: 27,2 cm³

megfelel a 2011/65/EU, 2006/42/EK, 2014/30/EU és 2000/14/EK irányelvek vonatkozó rendelkezéseinek, tervezése és kivitelezése pedig összhangban áll az alábbi szabványok gyártás időpontjában érvényes verzióival:

EN ISO 11806-1, EN 55012,
EN 61000-6-1

A mért és a garantált zajteljesítményszint meghatározása a 2000/14/EK irányelv V. függeléke szerint, az ISO 10884 szabványnak megfelelően történt.

Mért zajteljesítményszint

108 dB(A)

Garantált zajteljesítményszint

110 dB(A)

A műszaki dokumentációt őrzi:
ANDREAS STIHL AG & Co. KG
Produktzulassung

A gyártási év és a gép száma a berendezésen van feltüntetve.

Waiblingen, 2020.02.03.

ANDREAS STIHL AG & Co. KG
nevében

Dr. Jürgen Hoffmann

Termékinformációk, előírások és engedélyezések igazgatója



0458-233-1121-G

ungarisch



www.stihl.com



0458-233-1121-G